



Rani Laxmibai Mahavidyalaya Parola

Dist.Jalgaon 425111 Tel:-02597-292665,292666

U.G.C-2F&12B(8-211/2005CPP-1D:2011)

Website: www.rlcollegeparola.org | E-Mail: principalrlcparola@gmail.com

Ad.Kakasaheb Vasantao More

Ex.Member of Parliament
President

Dr. V.R.Patil (Principal)

Mob-9373459332

E-mail:- vasupatil13@gmail.com



3rd Cycle

Assesment and Accreditation

Criterion – III

Research, Innovations and Extension

Key Indicator: 3.3 Research Publications and Awards

3.3.2: Number of books and chapters in edited volumes/books published and papers published in national/ international conference proceedings per teacher during last five years

Establishment : June 1992

SSPM'S



Rani Laxmibai Mahavidyalaya Parola

Dist. Jalgaon 425111 Tel:-02597-292665,292666

U.G.C-2F&12B(8-211/2005CPP-1D:2011)

Website: www.rlcollegeparola.org | E-Mail: principalrlcparola@gmail.com

Outward No.

Date : / /20

DECLARATION

This is to declare that the information, Reports, true copies of the supporting documents, numerical data etc. submitted / presented in this file is verified by Internal Quality Assurance Cell (IQAC) and is correct as per the records. This declaration is for the purpose of NAAC Accreditation of HEI for 3rd Cycle period 2018-2019 to 2022-2023.

Date: 20/07/2023

Place: Parola

Coordinator, IQAC
Rani Laxmibai Mahavidyalaya
Parola, Dist. Jalgaon



PRINCIPAL
Rani Laxmibai Mahavidyalaya
Parola, Dist. Jalgaon



Sahajivan Shikshan Prasarak Mandal (Tehu) Sanchalit

**RANI LAXMIBAI MAHAVIDYALAYA
PAROLA, DIST - JALGAON, 425111**



ESTD: 1992

Website: ricollegeparola.com, Email: principaleparola@gmail.com, Tel: +91 2597 292666, Fax: +91 2597 292665

3.3.2. Number of books and chapters in edited volumes books published and papers published in National/ International conference proceedings per teacher during last five years.

Year	2022-23	2021-22	2020-21	2019-20	2018-19
Total	17	01	01	08	11

Coordinator, IQAC
Rani Laxmibai Mahavidyalaya
Parola, Dist. Jalgaon



PRINCIPAL
Rani Laxmibai Mahavidyalaya
Parola, Dist. Jalgaon



Sahajivan Shikshan Prasarak Mandal (Tehu) Sanchalit
RANI LAXMIBAI MAHAVIDYALAYA
PAROLA, DIST - JALGAON, 425111



ESTD: 1992

Website: ricollegeparola.com, Email: principah@parola@gmail.com, Tel: +91 2597 292666, Fax: +91 2597 292665

3.3.2. Number of books and chapters in edited volumes books published and papers published in National/ International conference proceedings per teacher during last five years.

2018-19 to 2022-23

Name of the teacher	Title of the book/ chapters published	National / International	Year of publication	ISBN/ISSN number of the proceeding	Affiliating Institute at the time of publication	Name of the publisher
Dr.D.R.Patil	Dynamics and Elastic	National	Jun-18	978-93-85027-86-4	R.L.Mahavidyalaya, Parola	Vrinda Publication
Dr.D.R.Patil	Basic Mechanics	National	Jun-18	978-93-85027-85-7	R.L.Mahavidyalaya, Parola	Vrinda Publication
Dr.K.D.Ahira	Physiology	National	Jun-19	978-81-939897-1-5	R.L.Mahavidyalaya, Parola	Academic Book Publication
Dr.D.R.Patil	Thermodynamics and kinetic theory of Gases	National	Jul-19	978-93-88769-28-7	R.L.Mahavidyalaya, Parola	Prashant Publication
Dr.K.D.Ahira	Medical Dygnostics	National	Nov-19	978-93-89493-07-8	R.L.Mahavidyalaya, Parola	Academic Book Publication
Dr.D.R.Patil	Optics and lesers	National	Dec. 2019	978-93-89492-65-1	R.L.Mahavidyalaya, Parola	Prashant Publication
Dr.D.N. Survanshi	Optics and lesers	National	Jan. 2020	978-93-89492-65-1	R.L.Mahavidyalaya, Parola	Prashant Publication
Dr.SanjayChavan	Analytical Techniques	National	Jun-20	978-93-88834-78-0	R.L.Mahavidyalaya, Parola	Vrinda,Jalgaon
Dr.G.P.Bors	Principles of	National	May-21	978-93-88834-	R.L.Mahavidyal	Vrinda,Jalgaon



e	Physical chemistry			81-0	aya, Parola	
Dr.D.R.Patil	Material Science	National	May-21	978-93-90862-88-7	R.L.Mahavidyalaya, Parola	Prashant Pub.
Dr.K.D.Ahिराव	Invertebrate Zoology (Zoo-101)	National	June-22	978-93-93727-08-0	R.L.Mahavidyalaya, Parola	Academic, Jalgaon
Dr.K.D.Ahिराव	Grasshopper - the Non chordate (Zoo-102)	National	June-22	978-93-93727-08-0	R.L.Mahavidyalaya, Parola	Academic, Jalgaon
Dr.K.D.Ahिराव	Frog-The Chordate	National	June-22	978-93-93727-64-8	R.L.Mahavidyalaya, Parola	Prashant Publication
Dr.D.N. Survanshi	Dynamics and Properties of Matter	National	June-22	978-93-5451-795-2	R.L.Mahavidyalaya, Parola	Nirali Prakashan
Dr.D.N. Survanshi	Practical physics	National	June-22	978-93-95951-02-9	R.L.Mahavidyalaya, Parola	Nirali Prakashan
Dr.D.N. Survanshi	Basic Mechanics	National	June-22	978-93-5451-796-9	R.L.Mahavidyalaya, Parola	Nirali Prakashan
Dr.D.R.Patil	Electricity and Electrostatics	National	February-23	978-93-93-867-49-0	R.L.Mahavidyalaya, Parola	Vrinda, Jalgaon
Dr.D.R.Patil	Dielectrics, Magnetism, and Electromagnetism	National	February-23	978-93-93867-59-9	R.L.Mahavidyalaya, Parola	Vrinda, Jalgaon
Dr.D.R.Patil	Basic Mechanics	National	Sept.23	978-93-93867-21-6	R.L.Mahavidyalaya, Parola	Vrinda, Jalgaon
Dr.D.R.Patil	Dynamics and Properties of Matter	National	Sept.23	978-93-93867-28-5	R.L.Mahavidyalaya, Parola	Vrinda, Jalgaon
Dr.D.N. Survanshi	Dielectrics, Magnetism, and Electromagnetism	National	2023	978-93-95951-54-8	R.L.Mahavidyalaya, Parola	Nirali Prakashan
Dr.D.N. Survanshi	Electricity and Electrostatic	National	2023	978-93-5451-996-3	R.L.Mahavidyalaya, Parola	Nirali Prakashan



	S					
Dr.D.N. Survanshi	Practical physics	National	2023	978-81-19115-47-1	R.L.Mahavidyalaya, Parola	Nirali Prakashan
Dr.G.P.Borse	Physical and Inorganic Chemistry	National	2023	978-93-93867-43-8	R.L.Mahavidyalaya, Parola	Vrinda,Jalgaon

Coordinator, IQAC
 Rani Laxmibai Mahavidyalaya
 Parola, Dist. Jalgaon



PRINCIPAL
 Rani Laxmibai Mahavidyalaya
 Parola, Dist. Jalgaon

Established: June 1992

Sahajvan Shikshan Prasarak Mandal (Tehu) Sanchalit



Rani Laxmibai Mahavidyalaya Parola

Dist. Jalgaon 425111 Tel: (02597) 292666

Web : www.ricollegeparola.org

Email : principalrlicparola@gmail.com

Outward No.

Date : / / 20

Criterion 3
Research, Innovation & Extension

3.3 Research Publication and Awards

3.3.2 Number of Books and chapters in edited volumes / books published and paper published in national / International conference proceedings per teacher during last five years





Outward No.

Date : / / 20

Criterion 3
Research, Innovations
&
Extension

3.3.2. Number of books and chapters in edited volumes books published and papers published in National/ International conference per teacher during last five years.



As per Syllabus of Kavayitri Bahinabai Chaudhari North Maharashtra University, Jalgaon
with effect from June-2018

Choice Based Credit System (CBCS)

A Text book of

PHYSICS

Dynamics and Elasticity

[PHY: 102]

F.Y. B.Sc. (CBCS) Semester I (Paper – II)

✓ **Dr. D. R. Patil**
Associate Professor,
Rani Laxmibai Arts and Science college, Parola.

Dr. Janhavi Talegaonkar
Associate Professor, P.K. Kotecha Arts, Commerce
and Science College, Bhusawal.

Dr. N. S. Patil
Bhusawal Arts, Science and
P.O. Nahata Commerce College, Bhusawal.

Dr. S. C. Chaudhari
Department of Physics
D.N. College, Faizpur.

Dr. R. G. Bavane
Assistant Professor, Dr. A.G.D. Bendale
Mahila Mahavidyalaya, Jalgaon.

D. L. Vasaikar
Department of Physics
BP Arts and Science College, Chalisgaon.

Dr. S. B. Patil
Head and Associate Professor,
S.S.V.P.S. L. K. Dr. P.R.G. Science College, Dhule.

Dr. J. B. Anjane
Department of Physics
S.V.P. Arts and Science college, Ainpur.

- Edited by -

Prof. Dr. R. S. Khadayate
Professor in Physics, Head of Department of Physics,
G.D.M. Arts, K.R.N. Commerce and M. D. Science College, Jamner.



As per Syllabus of Kavayitri Bahinabai Chaudhari North Maharashtra University, Jalgaon
with effect from June-2018

Choice Based Credit System (CBCS)

A Text book of

PHYSICS

Basic Mechanics

[PHY: 101]

F.Y. B.Sc. (CBCS) Semester I (Paper – I)

Dr. D. R. Patil

Associate Professor,
Rani Laxmibai Arts and Science college, Parola.

Dr. R. G. Bavane

Assistant Professor, Dr. A.G.D. Bendale
Mahila Mahavidyalaya, Jalgaon.

Dr. S. B. Patil

Head and Associate Professor,
S.S.V.P.S. L. K. Dr. P.R.G. Science College, Dhule.

Dr. S. C. Chaudhari

Department of Physics
D.N. College, Faizpur.

Dr. Janhavi Talegaonkar

Associate Professor, P.K. Kotecha Arts, Commerce
and Science College, Bhusawal.

D. L. Vasaikar

Department of Physics
BP Arts and Science College, Chalisgaon.

Dr. N. S. Patil

Bhusawal Arts, Science and
P.O. Nahata Commerce College, Bhusawal.

Dr. J. B. Anjane

Department of Physics
S.V.P. Arts and Science college, Ainpur.

- Edited by -

Prof. Dr. R. S. Khadayate

Professor in Physics, Head of Department of Physics,
G.D.M. Arts, K.R.N. Commerce and M. D. Science College, Jamner.



(A Joint Venture)



Basic Mechanics

PHY: 101

SEMESTER – I

First Edition: 1st September

© All rights reserved.

All rights are reserved. No part(s) of this publication may be reproduced or distributed in any form by any means or stored in a database retrieval system without the prior written permission of the publisher.

ISBN: 978-93-85027-85-7

Published By:

Kumud Publications

2672, Front of Abhinav School, Dhake Colony, Pratap Nagar, Jalgaon - 425001.

Phone (0257) 2239666, 9405206230, 9923374822

Email:- kumudpublications@gmail.com

and

Vrinda Publications

M.G. Road, Jalgaon - 425001.

Phone (0257) 2225818

Email:- vrinda_publication@yahoo.com

Price: 75/-



Type Setting:

Vrinda Publications

18-20

As per U.G.C. Guidelines and also on the basis of revised syllabus of Kavayatri Bahinabai Chaudhari North Maharashtra University, Jalgaon with effect from June, 2019,
Also useful for all Universities.

S.Y.B.Sc Sem-III

ZOO - 301 (CBCS Pattern)

PHYSIOLOGY

With Practicals

: Authors :

Dr. S. S. PATOLE

Associate Professor and Head, Department of Zoology,
V. V. M's S. G. Patil Arts, Science and Commerce College, Sakri, Dist- Dhule.

DR. V. R. BORANE

Associate Professor and Head, Department of Zoology,
Jijamata Mahavidyalaya, Nandurbar.

Dr. K. D. AHIRRAO

Associate Professor and Head, Department of Zoology,
Rani Laxmibai College, Parola, Dist- Jalgaon.

Dr. K.D. Ahirrao
(M.Sc., Ph.D.)

Dept. of Zoology

R.L. College

WITH BEST COMPLIMENTS

FROM

AUTHORS AND PUBLISHERS



S.Y.B.Sc
Sem-III

 **Academic**
Book Publications

ZOO - 301
PHYSIOLOGY

© Authors

Publisher and Printer
Academic Book Publications
'Dnyandeep' Appartment, Plot No.2
Chaitanya Nagar, Opp.Pragati School,
Jalgaon – 425001.
Mob: 9665626717, 9421636460
E-mail : academicbooksjalgaon@gmail.com

First Edition : July, 2019

ISBN : 978-81-939897-1-5

Type Setting
Academic Book Publications

Price : ₹ 75/-

All rights reserved. No part of this publication may be reproduced, stored in a retrieval system or transmitted, in any form or by any means, electronic, mechanical, photocopying (xerox copy), recording or otherwise, without the prior permission.



CONTENTS

Unit 1: Nerve and Muscle	07
Unit 2: Digestion	26
Unit 3: Respiration	48
Unit 4: Excretion	60
Unit 5: Cardiovascular System	69
Unit 6: Reproduction and Endocrine Glands	83

ZOO 303: Practicals on Physiology

1. Preparation of hemin and haemochromogen crystals	106
2. Study of permanent histological sections of mammalian pituitary, thyroid, pancreas, adrenal gland	108
3. Study of permanent slides of spinal cord, duodenum, liver, lung, kidney, bone, cartilage	112



Dr. K.D. Ahirrao
(M.Sc. Ph.D.)
Dept. of Zoology
R.L. College

As per U.G.C. Guidelines and also on the basis of revised syllabus of **Kavayitri Bahinabai Chaudhari North Maharashtra University** with effect from June, 2019, Also useful for all Universities.

THERMODYNAMICS AND KINETIC THEORY OF GASES

S.Y.B.Sc. (CBCS) | PHY-301 | Sem III

Prof. P. N. Patil.
9509445176.

- A U T H O R S -

DR. R. S. KHADAYATE
Professor and Head, Dept. of Physics,
GDM Arts, KRN Commerce and
MD Science College, Jamner, Dist.-Jalgaon

✓ **DR. D. R. PATIL**
Associate Professor and Vice Principal,
Rani Laxmibai Arts and Science College,
Parola, Dist.-Jalgaon

DR. G. B. SHELKE
Associate Professor & Ex- Head (Electronics)
Nansaheb Y. N. Chavan College,
Chalisingaon, Dist.-Jalgaon

DR. S. R. GOSAVI
Associate Professor, Head, Dept. of Physics,
Arts, Commerce & Science College,
Taloda, Dist. - Nandurbar

DR. R. M. SHEWALE
Associate Professor,
Department of Physics,
Z. B. Patil College, Dhule

DR. R. S. PATIL
Principal, Professor in Physics,
PSGVPM's Arts, Comm. and Sci. College,
Shahada, Dist. -Nandurbar

DR. K. G. KOLHE
Associate Professor Head, Dept. of Physics
S.V.P. Arts, Commerce & Science College,
Ainpur, Dist. -Jalgaon

DR. JANHAVI TALEGAONKAR
Associate Professor,
P.K. Kotecha Arts, Comm. and Science College,
Bhusawal, Dist.-Jalgaon



**Prashant
Publications**



As per U.G.C. Guidelines and also on the basis of revised syllabus of Kavayatri Bahinabai Chaudhari North Maharashtra University, Jalgaon with effect from June, 2019,
Also useful for all Universities.

S.Y.B.Sc Sem-IV

ZOO - 404 (CBCS Pattern)

MEDICAL DIAGNOSTICS

Skill Enhancement Course

: Authors :

PROF. DR. S. S. PATOLE

Professor and Head, Department of Zoology,
V. V. M's S. G. Patil Arts, Science and Commerce College, Sakri, Dist. Dhule

DR. K. D. AHIRRAO

Associate Professor and Head, Department of Zoology,
Rani Laxmibai College, Parola, Dist. Jalgaon

DR. S. P. KHODAKE

Associate Professor in Zoology,
Karm. A. M. Patil Arts, Science, and Commerce College, Pimpalner, Dist- Dhule.

Dr. K. D. Ahirrao
Dept. of Zoology
R.L. College

 **Academic**
Book Publications



S.Y.B.Sc

Sem-IV

 **Academic**
Book Publications

ZOO - 404
MEDICAL DIAGNOSTICS

© Authors

Publisher and Printer

Academic Book Publications

'Dnyandeep' Appartement, Plot No.2
Chaitanya Nagar, Opp.Pragati School,
Jalgaon – 425001.

Mob: 9665626717, 9421636460

E-mail : academicbooksjalgaon@gmail.com

First Edition : November, 2019

ISBN : 978-93-89493-07-8

Type Setting

Academic Book Publications

Price : ₹ 60/-



All rights reserved. No part of this publication may be reproduced, stored in a retrieval system or transmitted, in any form or by any means, electronic, mechanical, photocopying (xerox copy), recording or otherwise, without the prior permission.

CONTENTS

Unit 1 : Introduction to Medical Diagnostics and its Importance	07
Unit 2 : Diagnostics Methods Used for Analysis of Blood	13
Unit 3 : Diagnostic Methods Used for Urine Analysis	34
Unit 4 : Non-infectious Diseases	42
Unit 5 : Infectious Diseases	53
Unit 6 : Tumours	64



कृपया पुस्तक जापून वापरवे

As per U.G.C. Guidelines and also on the basis of revised syllabus of **Kavayitri Bahinabai Chaudhari North Maharashtra University** with effect from June, 2019, Also useful for all Universities.

OPTICS and LASERS

S.Y.B.Sc. (CBCS) | PHY-402 | Sem IV



- A U T H O R S -

PROF. (DR) R. S. KHADAYATE
Professor and Head, Department of Physics,
GDM Arts, KRN Commerce and
MD Science College, Jamner, Dist.-Jalgaon

DR. K. G. KOLHE
Associate Professor Head, Dept. of Physics
S.V.P. Arts, Commerce & Science College,
Ainpur, Dist. -Jalgaon

DR. D. R. PATIL
Associate Professor and Vice Principal,
Rani Laxmibai Arts and Science College,
Parola, Dist.-Jalgaon

DR. S. R. GOSAVI
Associate Professor, Head, Dept. of Physics,
Arts, Commerce & Science College,
Taloda, Dist. -Nandurbar

DR. R. M. SHEWALE
Associate Professor, Department of Physics,
Z. B. Patil College, Dhule

Acc. 11461
Call No.
Section No.
Price ₹ 95.00 Date-4.1.2020



**Prashant
Publications**



19-20
New Revised Syllabus (CBCS Pattern) of
KAVAYITRI BAHINABAI CHAUDHARI
NORTH MAHARASHTRA UNIVERSITY
S.Y. B.Sc. : Semester-IV

**KBC
NMU**

OPTICS AND LASERS

(PHYSICS PAPER-VI : PHY-402)

C. P. NIKAM

Dr. I. G. PATHAN

Dr. N. B. SONAWANE

✓ Dr. D. N. SURYAWANSHI

Dr. S. J. NANDRE

Dr. S. S. SONAWANE

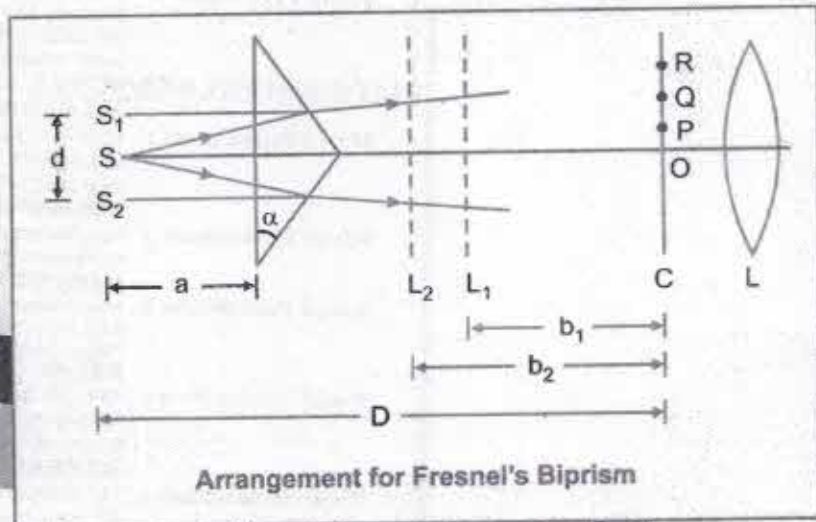

NIRALI
PRAKASHAN
ADVANCEMENT OF KNOWLEDGE



As per Syllabus of Kavayitri Bahinabai Chaudhari North Maharashtra University, Jalgaon with effect from June-2020

Choice Based Credit System (CBCS)

A Text book of

Analytical Techniques

(CH-605)

(Analytical Chemistry)

T.Y.B.Sc. (CBCS) Semester-VI

Specimen Copy
For Recommendations

Dr. Mahendra Borse

(M.Sc. Ph.D.)

Assistant Professor, Department of Chemistry
Uttamraopatil Arts, and Science college, Dahivel, Tal. Sakri, Dist. Dhule

S. P. Mahire

(M. Sc. NET, SET, GATE)

Assistant Professor
Department of Chemistry
S. P. D. M. College, Shirpur,
Dist. Dhule

Dr. Swapnil Sonawane

(M.Sc., CSIR-NET, SET, JRF, Ph.D.
Post Doc-USA)

Assistant Professor, Department of Chemistry
V.V.M.'s S.G.Patil ASC College
Sakri, Dist. Dhule

Dr. Deepak Nagarale

(M.Sc., CSIR-NET, JRF, Ph.D.)

Assistant Professor
Department of Chemistry
JET's Z.B.Patil College,
Deopur Dhule

Sanjay Chavan

(M.Sc.M. Phil)

Head and Assistant Professor
Department of Chemistry
Rani Laxmibai Mahavidyalaya
Parola, Dist. Jalgaon



(A Joint Venture)



Analytical Techniques (CH-605)

SEMESTER – VI

First Edition: 30th March 2021

© All rights reserved.

All rights are reserved. No part(s) of this publication may be reproduced or distributed in any means or stored in a database retrieval system without the prior written permission of the

ISBN: 978-93-88834-78-0

Published By:

Kumud Publications

2672, Front of Abhinav School, Dhake Colony, Pratap Nagar, Jalgaon - 425001.

Phone (0257) 2239666, 9405206230, 9923374822

Email:- kumudpublications@gmail.com

and

Vrinda Publications

M.G. Road, Jalgaon - 425001.

Phone 9422224818, 7972111761

Email:- vrinda_publication@yahoo.com

Price: 55/-

Ty



Syllabus...

North Maharashtra University, Jalgaon
T. Y. B. Sc. (CH-605)

Semester VI

Skill Enhancement

Subject : Analytical Techniques

(Credits: 3)

(Theory : Lectures = 45 hrs, Marks 60)

UNIT 1 : Solvent Extraction (9L, 12M)

The Distribution Co-efficient, The Distribution Ratio, Percent Extracted, Solvent Extraction of Metals - Ion Association Complex and Metal Chelates, The Extraction Process, Separation Efficiency of Metal Chelates, Analytical Separations, Multiple Batch Extraction, Counter current Distribution, Simple numerical problems on Percent Extracted and Multiple Extraction, Problems.. (Refer Chapter)

UNIT 2 : High-Performance Liquid Chromatography (9L, 12M)

Introduction, Principles, Equipment for HPLC, Choice of Column Materials for HPLC Application. (Refer Chapter)

UNIT 3 : Gas Chromatography (9L, 12M)

Introduction, Principles, Gas chromatography Columns, Gas Chromatography Detection, Column Efficiency in Chromatography- Theoretical Plates, 1) Van Deemter Equation, Capacity Factor and 3) Resolution. Problems. (Refer Chapter)

UNIT 4 : Ion Exchange Chromatography (9L, 12M)

Introduction, Cation Exchange Resins, Anion Exchange Resins, Cross-linkage, Effect of Separation of Amino Acids, Effect of Complexing Agents-Separation of Metal ions on Anion Exchange Columns, Applications of Ion Exchange Chromatography. (Refer Chapter)

UNIT 5 : Thermal Methods (9L, 12M)

General Discussion, Thermogravimetry- Instruments for thermogravimetry, Applications of thermogravimetry, Differential Techniques - Differential Thermal Analysis (DTA) and Differential Scanning Calorimetry (DSC), Instruments for DTA and DSC, Experimental and Instrumental Factors, Applications of DTA and DSC, Problems. (Refer Chapter)

(iv)



According to New Revised Syllabus of Kavayitri Bahinabai Chaudhari
North Maharashtra University, Jalgaon (w.e.f. June 2020)
Choice Based Credit System as per UGC Guidelines

Sem - VI (CH-601)

PRINCIPLES OF PHYSICAL CHEMISTRY - II



T.Y.B.Sc.

**CBCS
PATTERN**

Dr. Pawar J.T. Prof. Sonawane P.R.
Dr. Borse G.P. Mr. Gawai U.B.
Mr. Patil A.F.



Principles of Physical Chemistry - I (CH-601)

SEMESTER – VI

First Edition: 30th March 2021

© All rights reserved.

All rights are reserved. No part(s) of this publication may be reproduced or distributed in any means or stored in a database retrieval system without the prior written permission of the publisher.

ISBN: 978-93-88834-81-0

Published By:

Kumud Publications

2672, Front of Abhinav School, Dhake Colony, Pratap Nagar, Jalgaon - 425001.

Phone (0257) 2239666, 9405206230, 9923374822

Email:- kumudpublications@gmail.com

and

Vrinda Publications

M.G. Road, Jalgaon - 425001.

Phone 9422224818, 7972111761

Email:- vrinda_publication@yahoo.com

Price: 80/-

Type Setting:

Vrinda Publications



Syllabus...

North Maharashtra University, Jalgaon

T. Y. B. Sc. (CH-601)

Semester VI

Core Course-IV

Subject : Principles of Physical Chemistry - II

(Theory : Lectures = 45 hrs, Marks 60)

(Credits: 03)

UNIT 1 : Investigation of Molecular Structure (L-11, M-15)

Introduction, Dipole Moment, Induced dipole moment, Electrical polarization of molecules. Orientation of dipole in an electric field, Debye equation, Method of determination of dipole moment, Vapour temperature method, Molecular structure and dipole moment. Interaction of electromagnetic radiation with molecules, Various types of spectra Rotational, Vibration and electronic energy levels, with principle and example of each type. Rotational spectroscopy: Rigid and non-rigid rotator diatomic molecule - Moment of inertia, Energy levels, Selection rule, Intensities of spectral lines, Determination of bond lengths of diatomic and linear triatomic molecules, Isotopic substitution. Related numerical.

UNIT 2 : Nuclear Chemistry (L-11, M-15)

Introduction, Radioactive elements, Types of radioactive decay, Decay schemes, General characteristic of radioactive decay, Decay kinetics, Decay constant, Half-life period, Mean life, Units of radioactivity, Application of radioactivity - Radiochemical principle of tracer technique; Application of tracer technique - Chemical investigation reaction mechanism- esterification, hydrolysis, Oxidation - Oxidation of CO, Structure determination - PCl_5 molecules, Thiosulphate ion, C-14 dating and tritium dating. Medical applications- Thyroiditis, Bone fracture Healing, Brain tumor location, Defects in Blood Circulation. Nuclear Fusion / Fission as source of energy with example. Nuclear Pollution: Disposal of nuclear waste, nuclear disaster and its management with case study. Related numerical.

UNIT 3 : Photochemistry (L-11, M-15)

Laws of photochemistry, Quantum yield, Examples of low and high quantum yields, Consequence of light absorption by atoms and molecules, Jablonski diagram, Fluorescence, Phosphorescence, Quenching, Experimental setup for determination of quantum yield with actinometer as detector. Photochemical gas reactions, Photolysis of ammonia, Combination of H_2 and Cl_2 reaction, Reaction between H_2 and Br_2 , Photosensitized gas reaction, H_2 and O_2 , H_2 and CO , Chemiluminescence, Related numerical.

UNIT 4 : Crystal Structure (L-11, M-15)

Forms of solids. Symmetry elements, unit cells, crystal systems, Bravais lattice types and identification of lattice planes. Laws of Crystallography - Law of constancy of interfacial angles, Law of rational indices Miller indices. X-Ray diffraction by crystals, Bragg's law and Bragg's method. Structures of NaCl, KCl and CsCl (qualitative treatment only). Defects in crystals: Shottkey and Frenkel defects. Liquid Crystal Types and Applications. Related numerical

(iv)



As per U.G.C. Guidelines and also on the basis of revised syllabus of **Kavayitri Bahinabai Chaudhari North Maharashtra University, Jalgaon** with effect from June, 2020, Also useful for all Universities.

MATERIAL SCIENCE

T.Y.B.Sc. (CBCS) | PHY - 602 | Sem VI

- A U T H O R S -

DR. PREETI RAOTOLE

Department of Physics,
MSGM Arts, Commerce and
Science College, Chopda.

DR. R. G. BAVANE

Department of Physics,
Dr. Annasaheb G. D. Bendale
Mahila Mahavidyalaya, Jalgaon.

DR. R. S. KHADAYATE

Professor and Head,
Department of Physics,
GDM Arts, KRN Commerce and
MD Science College, Jamner.

DR. D. R. PATIL

Principal,
Rani Laxmibai Mahavidyalaya,
Parola.

DR. R. R. KINAGE

Department of Physics,
Smt. G. G. Khadse College, Muktainagar.

*With Best Compliments
from,
Authors and Publishers*



**Prashant
Publications**



Kavayitri Bahinabai Chaudhari
North Maharashtra University, Jalgaon

▪ F.Y.B.Sc. ▪ SEM. II ▪ ZOO 202

CBCS
PATTERN



ZOOLOGY

FROG - THE CHORDATE



- Dr. Mrs. N. G. Mahajan
- Dr. S. R. Badgujar
- Dr. K. D. Ahirrao
- Dr. A. D. Shelke
- Dr. D. R. Patil
- Dr. M. Z. Chopra

As per U.G.C. Guidelines and also on the basis of revised syllabus of
Kavayitri Bahinabai Chaudhari North Maharashtra University
with effect from Academic Year 2022-23. Also useful for all Universities.

F.Y.B.SC. ■ SEM II ■ ZOO-202
ZOOLOGY

FROG - THE CHORDATE

Dr. Mrs. Namrata G. Mahajan
Department of Zoology,
Moolji Jaitha (Autonomous) College,
Jalgaon

Dr. A. D. Shelke
Department of Zoology,
B.P. Arts, S.M.A. Science, and K.K.C.
Commerce College, Chalisgaon

Dr. Sandip R. Badgujar
Department of Zoology,
G. T. P. College, Nandurbar

Dr. D. R. Patil
Associate Professor, Department of Zoology,
Arts, Science & Commerce College, Nagaon

Dr. K. D. Ahirrao
Associate Professor, Department of Zoology,
Rani Laxmibai College, Parola

Dr. Manojkumar Z. Chopda
Department of Zoology,
Moolji Jaitha (Autonomous) College, Jalgaon



**Prashant
Publications**



PHYSICS

PHY 101	Basic Mechanics
PHY 102	Dynamics and Properties of Matter
PHY 201	Electricity and Electrostatics
PHY 202	Dielectrics, Magnetism and Electromagnetism
PHY 103-203	Practical Physics

ELECTRONICS

ELE 101	Circuit Components and Network Analysis
ELE 102	Basics of Digital Electronics
ELE 201	Analog Electronics
ELE 202	Digital Circuits

CHEMISTRY

CH 101	Physical and Inorganic Chemistry
CH 102	Organic and Inorganic Chemistry
CH 103	Practical Chemistry
CH 201	Physical and Inorganic Chemistry
CH 202	Organic and Inorganic Chemistry
CH 203	Practical Chemistry

BOTANY

BOT 101	Diversity of Lower Cryptogams
BOT 102	Morphology of Angiosperms
BOT 103	Practical Botany
BOT 201	Diversity of Higher Cryptogams
BOT 202	Taxonomy of Angiosperms
BOT 203	Practical Botany

ZOOLOGY

ZOO 101	Invertebrate Zoology
ZOO 102	Grasshopper - The Nonchordate
ZOO 103	Practical Zoology
ZOO 201	Vertebrate Zoology
ZOO 202	Frog - The Chordate
ZOO 203	Practical Zoology

MATHEMATICS

MTH 101	Matrix Algebra
MTH 102	Calculus of Single Variable
MTH 103 (A)	Co-ordinate Geometry
MTH 103 (B)	Discrete Mathematics
MTH 201	Ordinary Differential Equations
MTH 202	Theory of Equations
MTH 203 (A)	Laplace Transforms
MTH 203 (B)	Numerical Methods

COMPUTER

CS 101	Essential of Computer Science
CS 102	Programming in C - I
CS 201	Internet Computing
CS 202	Programming in C - II

MICROBIOLOGY

MB 101	Microbial History, Diversity and Taxonomy
MB 102	Microscopy and Basic Bacteriology
MB 201	Basic Biochemistry and Cytology
MB 202	Microbial Techniques

BIOTECHNOLOGY

BT 101-102	Cell Biology Biochemical Tools
BT 201-202	Biomolecules Basic Microbiology

STATISTICS

ST 101	Descriptive Statistics - I
ST 102	Probability & Probability Distributions - I
ST 201	Descriptive Statistics - II
ST 202	Probability & Probability Distributions - II

GEOGRAPHY

GG 101	Physical Geography (Intro. to Lithosphere)
GG 102	Physical Geography (Morp. of Landscape)
GG 201	Physical Geography (Atmosphere)
GG 202	Physical Geography (Hydrosphere)
GG 103-203	Practical Geography

PRASHANT PUBLICATIONS

3, Pratap Nagar, Jalgaon - 425 001 (Maharashtra) India
Ph : 0257-2235520, 2232800, Mob : 9421636460



ISBN 978-93-95227-64-4



9 789395 122764



F.Y.B.Sc. | SEM. I | ZOO 101-102

ZOOLOGY

ZOO 101 : INVERTEBRATE ZOOLOGY

ZOO 102 : GRASSHOPPER - THE NONCHORDATE

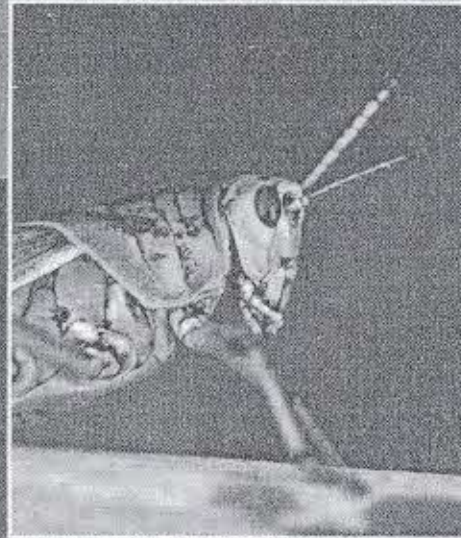

- Dr. S. S. Patole
- Dr. Pravin N. Mahale
- Dr. V. R. Borane
- Dr. Kiran D. Ahirrao
- Dr. Arun B. Sawarkar
- Dr. Hasim M. Shaikh



As per U.G.C. Guidelines and also on the basis of revised syllabus of Kavayatri Bahinabai Chaudhari North Maharashtra University, Jalgaon with effect from June, 2022,
Also useful for all Universities.

F.Y.B.Sc Sem-I

ZOO - 101 & 102 (CBCS Pattern)

ZOOLOGY

ZOO-101 : Invertebrate Zoology

ZOO-102 : Grasshopper-The Nonchordate

: Authors :

DR. S. S. PATOLE

Professor and Head, Department of Zoology,
S. G. Patil ASC College, Sakri, Dist. Dhule.

DR. KIRAN D. AHIRRAO

Professor and Head, Department of Zoology,
Rani Laxmibai College, Parola, Dist. Jalgaon.

DR. PRAVIN N. MAHALE

Associate Professor, Department of Zoology
S. S. V. P. S. Dr. P. R. Ghogare Science College,
Dhule

DR. ARUN B. SAWARKAR

Professor and Head, Department of Zoology,
B. P. Arts, S. M. A. Science and K. K. C.
Commerce College, Chalisgaon, Dist. Jalgaon

DR. V. R. BORANE

Professor and Head,
Department of Zoology,
Jijamata Mahavidyalaya, Nandurbar

DR. HASIM M. SHAIKH

Assistant Professor,
Department of Zoology
N. N. C. College, Kusumba, Dist. Dhule.

WITH BEST COMPLIMENTS
FROM
AUTHORS AND PUBLISHERS



New Text BOOKS for F.Y.B.Sc.

Choice Based Credit System (CBCS)

ZOO 101	Invertebrate Zoology
ZOO 102	Grasshopper - The Nonchordate
ZOO 103	Practical Zoology
ZOO 201	Vertebrate Zoology
ZOO 202	Frog - The Chordate
ZOO 203	Practical Zoology

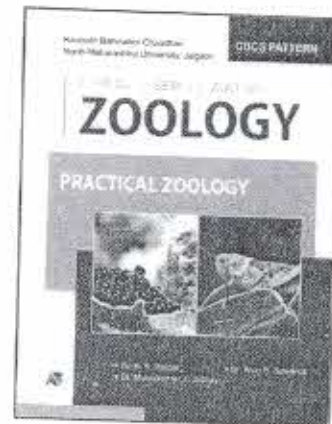

visit us at www.prashantpublications.com

 **Academic**
Book Publications

3, Pratap Nagar, Jalgaon - 425 001 (Maharashtra) India
Ph. : 0257-2235520, 2232800, Mob. : 9421636460

₹ 11



New Revised Syllabus (CBCS Pattern) of
KAVAYITRI BAHINABAI CHAUDHARI
NORTH MAHARASHTRA UNIVERSITY
F.Y. B.Sc. : PHYSICS - Semester-I

KBCNMU

PHY-102

DYNAMICS AND PROPERTIES OF MATTER

Dr. C. P. NIKAM

✓ Dr. D. N. SURYAWANSHI

Dr. P. A. SAVALE

B. N. KAKADE

Dr. A. N. KULKARNI

Dr. I. G. PATHAN

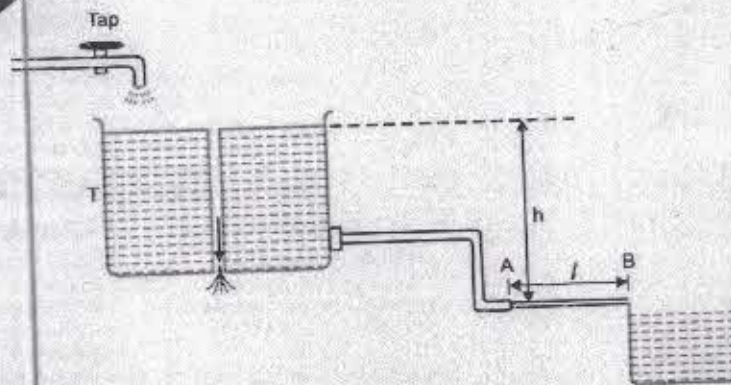

Experimental determination of
viscosity of water by Poiseuille's method

NIRALI
PRAKASHAN
ADVANCEMENT OF KNOWLEDGE



New Revised Syllabus (CBCS Pattern) of
KAVAYITRI BAHINABAI CHAUDHARI
NORTH MAHARASHTRA UNIVERSITY
F.Y. B.Sc. : PHYSICS - Semester-I

KBCNMU

PHY-103

PRACTICAL PHYSICS

Dr. C. P. NIKAM

Dr. D. N. SURYAWANSHI

Dr. A. N. KULKARNI

Dr. P. A. SAVALE

B. N. KAKADE

Dr. I. G. PATHAN

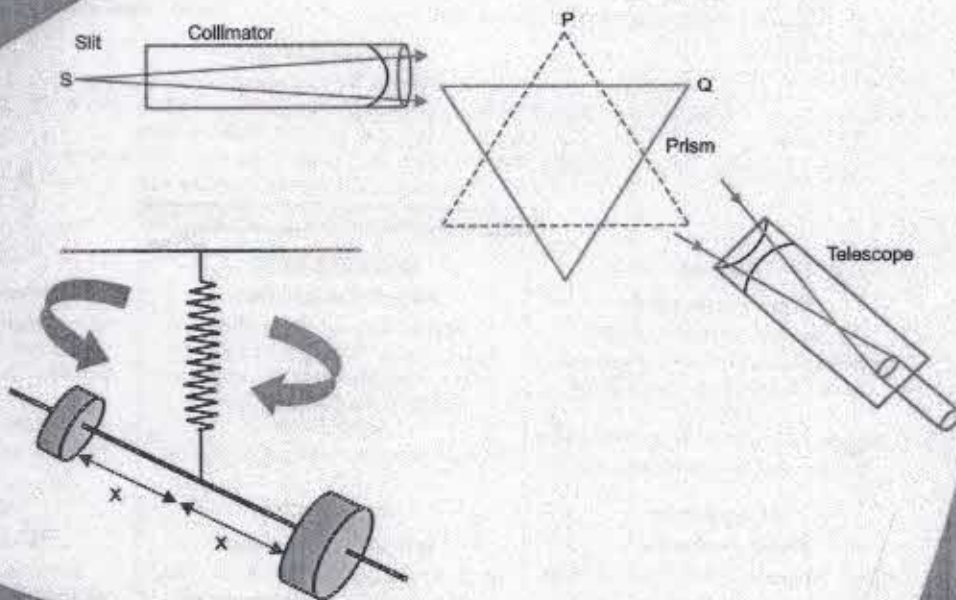

 **NIRALI**
PRAKASHAN
ADVANCEMENT OF KNOWLEDGE



New Revised Syllabus (CBCS Pattern) of
KAVAYITRI BAHINABAI CHAUDHARI
NORTH MAHARASHTRA UNIVERSITY
F.Y. B.Sc. : PHYSICS - Semester-I

KBCNMMU

PHY-101

BASIC MECHANICS

Dr. C. P. NIKAM
Dr. D. N. SURYAWANSHI
Dr. P. A. SAVALE

B. N. KAKADE
Dr. A. N. KULKARNI
Dr. H. S. GAVALÉ

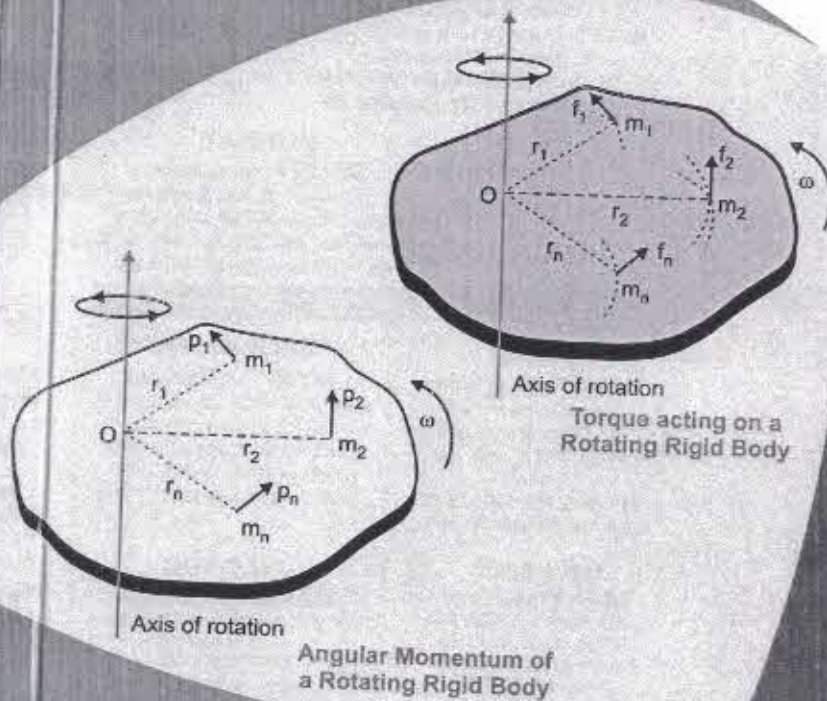

 **NIRALI**
PRAKASHAN
ADVANCEMENT OF KNOWLEDGE



As per Syllabus of Kavayitri Bahinabai Chaudhari North Maharashtra University, Jalgaon
with effect from June-2022

Choice Based Credit System (CBCS)

A Text book of

PHYSICS

Section No.

Price 120.00

Date-2/3/22

Electricity and Electrostatics

[PHY: 201]

F.Y. B.Sc. (CBCS) Semester II (Paper – I)

✓ **Dr. D. R. Patil**

Associate Professor,
Rani Laxmibai Arts and Science college, Parola.

Dr. Janhavi Talegaonkar

Associate Professor, P.K. Kotecha Arts, Commerce
and Science College, Bhusawal.

Dr. Paresh Dalal

Principal
Arts, Commerce, Science College, Raver

Dr. R. R. Attarde

Principal
Pankaj Arts, Commerce, Science College,
Chopada

Dr. R. G. Bavane

Assistant Professor, Dr. A.G.D. Bendale
Mahila Mahavidyalaya, Jalgaon.

Dr. V. T. Patil

Department of Physics
MGSM's ASC College, Chopda Jalgaon.

Dr. V. R. Huse

Department of Physics
MGSM's ASC College, Chopda Jalgaon.

Dr. G. D. Deshmukh

Associate Professor,
YNC Arts, Commerce and Science College,
Chalisgaon



(A Joint Venture)



Choice Based Credit System (CBCS)

A Text book of

PHYSICS

**Dielectrics, Magnetism and
Electromagnetism [PHY : 202]
F.Y. B.Sc. (CBCS) Semester II (Paper – II)**

✓ **Dr. D. R. Patil**

Associate Professor,
Rani Laxmibai Arts and Science college, Parola.

Dr. Janhavi Talegaonkar

Associate Professor, P.K. Kotecha Arts, Commerce
and Science College, Bhusawal.

Dr. Paresh Dalal

Principal
Arts, Commerce, Science College, Raver

Dr. R. R. Attarde

Principal
Pankaj Arts, Commerce, Science College, Chopada

Dr. R. G. Bavane

Assistant Professor, Dr. A.G.D. Bendale
Mahila Mahavidyalaya, Jalgaon.

Dr. V. T. Patil

Department of Physics
MGSM's ASC College, Chopda Jalgaon.

Dr. V. R. Huse

Department of Physics
MGSM's ASC College, Chopda Jalgaon.

Dr. R. R. Ahire

Principal
S.G. Patil Arts, Science and Commerce college,
Sakri

Acc. 12607
Call No.
Section No.
112500 Date 2/3/2023



(A Joint Venture)



12410

कृपया पुस्तक जपून वापरावे

As per Syllabus of Kavayitri Bahinabai Chaudhari North Maharashtra University, Jalgaon
with effect from June-2022

Choice Based Credit System (CBCS)

A Text book of

PHYSICS

Basic Mechanics

[PHY: 101]

F.Y. B.Sc. (CBCS) Semester I (Paper – I)



Dr. D. R. Patil

Associate Professor,
Rani Laxmibai Arts and Science college, Parola.

Dr. Janhavi Talegaonkar

Associate Professor, P.K. Kotecha Arts, Commerce
and Science College, Bhusawal.

Dr. N. S. Patil

Bhusawal Arts, Science and
P.O. Nahata Commerce College, Bhusawal.

Dr. Sachin Nandre

Uttamrao Patil Arts & Science College,
Dahiwel

Dr. R. G. Bavane

Assistant Professor, Dr. A.G.D. Bendale
Mahila Mahavidyalaya, Jalgaon.

D. L. Vasaikar

Department of Physics
BP Arts and Science College, Chalisgaon.

Dr. Mrs. P. M. Raotole

Department of Physics
MGSM's ASC College, Chopda Jalgaon.

Dr. R. R. Ahire

A.G. Patil Arts & Commerce, Science College
Sakri

Acc. 12410
Call No.
Section No.
Price 250=00 Date 28/07/2022



कृपया पुस्तक खाने वापस दे
12/4/20

As per Syllabus of Kavayitri Bahinabai Chaudhari North Maharashtra University, Jalgaon
with effect from June-2022

Choice Based Credit System (CBCS)

A Text book of

PHYSICS

Dynamics and Properties of Matter [PHY : 102]

F.Y. B.Sc. (CBCS) Semester I (Paper – II)

Dr. D. R. Patil

Associate Professor,
Rani Laxmibai Arts and Science college, Parola.

Dr. Janhavi Talegaonkar

Associate Professor, P.K. Kotecha Arts, Commerce
and Science College, Bhusawal.

Dr. N. S. Patil

Bhusawal Arts, Science and
P.O. Nahata Commerce College, Bhusawal.

Dr. Sachin Nandre

Uttamrao Patil Arts & Science College,
Dahivel

Dr. R. G. Bavane

Assistant Professor, Dr. A.G.D. Bendale
Mahila Mahavidyalaya, Jalgaon.

D. L. Vasaikar

Department of Physics
BP Arts and Science College, Chalisgaon.

Dr. Mrs. P. M. Raotole

Department of Physics
MGSM's ASC College, Chopda Jalgaon.

Dr. R. R. Ahire

A.G. Patil Arts & Commerce, Science College
Sakri

Acc. 12/4/20
Call No.
Section No.
Price 225 = ₹ Date-26/1/22



(A Joint Venture)



New Revised Syllabus (CBCS Pattern) of
KAVAYITRI BAHINABAI CHAUDHARI
NORTH MAHARASHTRA UNIVERSITY
F.Y. B.Sc. : PHYSICS - Semester-II

KBCNMU

PHY-202

DIELECTRICS, MAGNETISM AND ELECTROMAGNETISM

Dr. C. P. NIKAM

Dr. D. N. SURYAWANSHI

B. N. KAKADE

Dr. P. A. SAVALE

Dr. H. S. GAVALE

Dr. A. N. KULKARNI

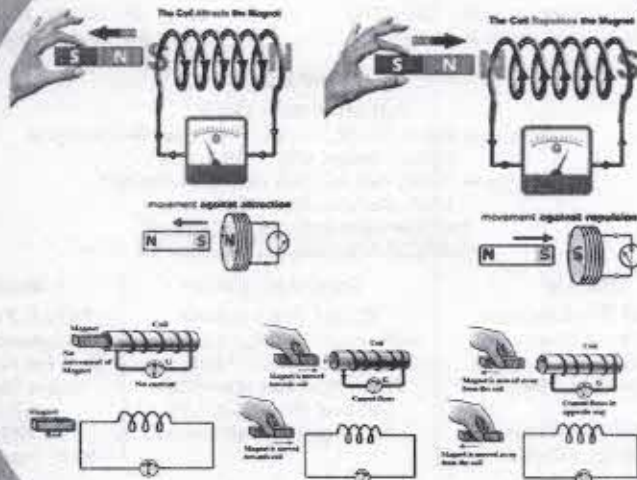

NIRALI
PRAKASHAN
ADVANCEMENT OF KNOWLEDGE



New Revised Syllabus (CBCS Pattern) of
KAVAYITRI BAHINABAI CHAUDHARI
NORTH MAHARASHTRA UNIVERSITY
F.Y. B.Sc. : PHYSICS - Semester-II

KBCNMU

PHY-201

ELECTRICITY AND ELECTROSTATICS

Dr. C. P. NIKAM
E. N. KAKADE
Dr. I. G. PATHAN

✓ **Dr. D. N. SURYAWANSHI**
Dr. H. S. GAVALE
Dr. A. N. KULKARNI

Dr. P. A. SVALE

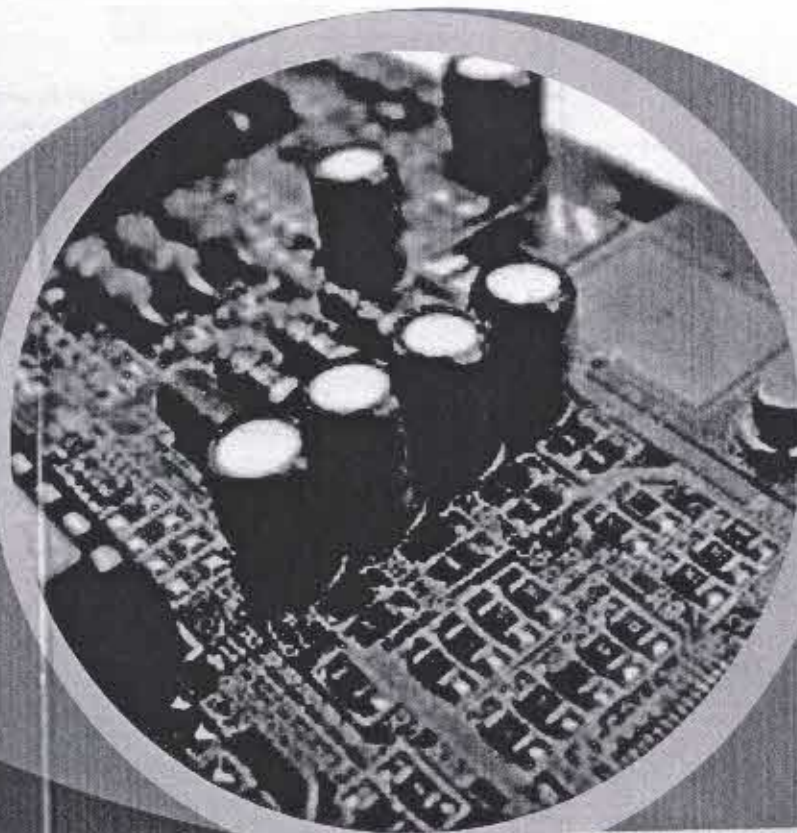

 **NIRALI**
PRAKASHAN
ADVANCEMENT OF KNOWLEDGE



New Revised Syllabus (CBCS Pattern) of
KAVAYITRI BAHINABAI CHAUDHARI
NORTH MAHARASHTRA UNIVERSITY
 F.Y. B.Sc. : PHYSICS - Semester-II

KBCNMU

PHY-203

PRACTICAL PHYSICS

Dr. C. P. NIKAM
 Dr. D. N. SURYAWANSHI

Dr. P. A. SAVALE
 B. N. KAKADE

Dr. V. S. BAVISKAR

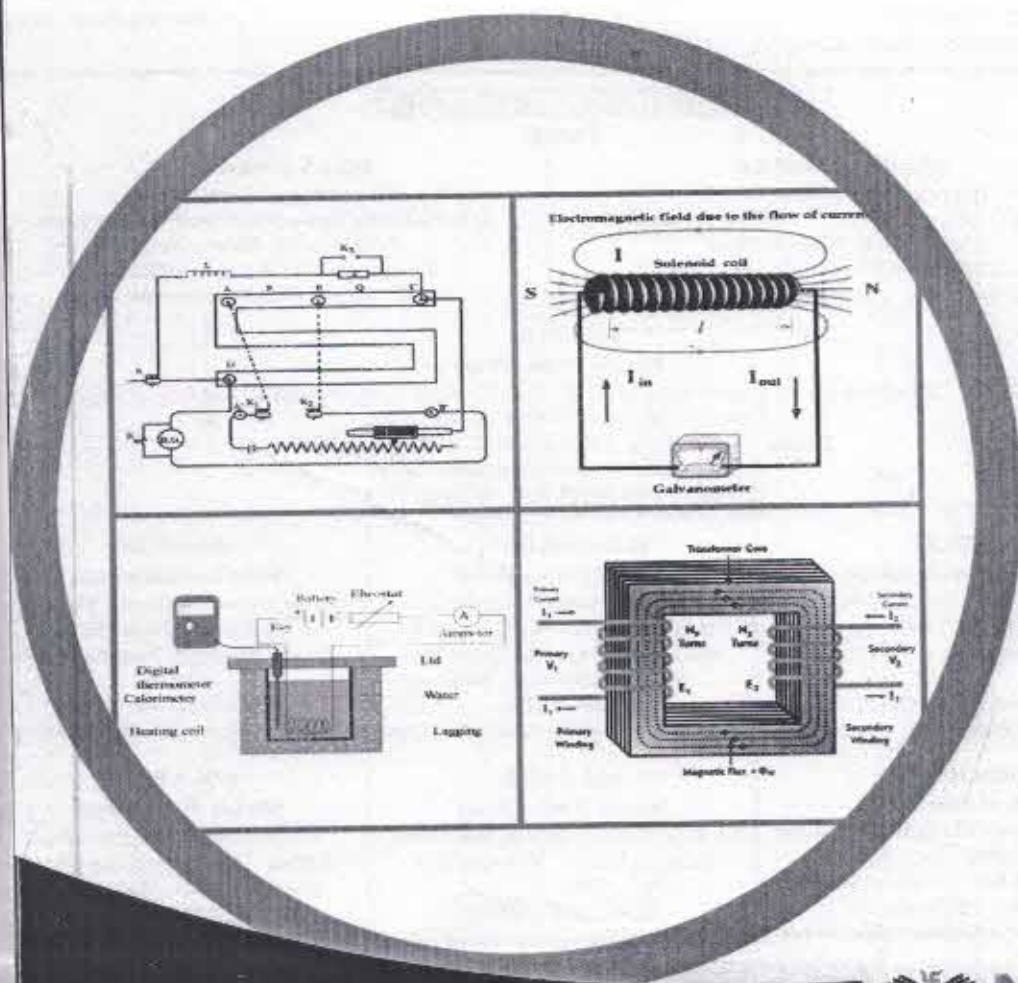

NIRALI
PRAKASHAN
 ADVANCEMENT OF KNOWLEDGE

Kavayitri Bahinabai Chaudhari
North Maharashtra University, Jalgaon

A Text Book of

Physical and Inorganic Chemistry

(Core Course)

Semester II - F. Y. B. Sc. (CH-201)

Revised Syllabus of F.Y.B.Sc. Chemistry (w.e.f. June 2022)
Choice Based Credit System (CBCS) Pattern

Dr. Gokul P. Borse

(M.Sc. M.Phil, Ph. D.)
Assistant Professor
Department of Chemistry
Rani Laxmibai Mahavidyalay
Parola, Dist : Jalgaon

Dr. Anil G. Beldar

(M. Sc. NET, Ph. D.)
Associate Professor
Department of Chemistry
P. S. G. V. P. College
Shahada - 425409

Dr. Akhtar S. Shah

(M. Sc., M.Phil, NET Ph. D.)
Assistant Professor
Department of Chemistry
Iqra's S.J.Thim College of Arts, Science,
Mehrun, Jalgaon

Dr. Kirankumar S. Gosawi

(M.Sc., Ph.D., NET, JRF, SET-JET)
Assistant Professor
Department of Chemistry
KVPS'S Kisan Arts, Science and Commerce
College, Parola

Dr. Sanjay V. Chavan

(M. Sc. M. Phil, Ph. D.)
Associate Professor
Department Of Chemistry
Rani Laxmibai College, Parola - 425 111.



(A Joint Venture)



Syllabus...

North Maharashtra University, Jalgaon

F. Y. B. Sc. (CH-201)

Semester II

Core Course

CH-201

Subject : Physical Chemistry and Inorganic Chemistry

Chapter 1 : Liquid State (L:06, M:12)

- (a) Introduction, Intermolecular forces in liquid state and their types.
- (b) Surface tension of liquid, units of surface tension, factors affecting surface tension, Unit of Surface tension, determination of surface tension of liquids by single capillary rise method and Drop formation method.
- (c) Viscosity of liquid, units of viscosity, measurement of viscosity of liquid by Ostwald's method, related numerical.

Ref. 2, 3 (relevant pages)

Learning Outcome

Students will be able to understand:

- (i) To gain knowledge about origin of surface tension.
- (ii) To determine surface tension.
- (iii) To get idea regarding viscosity.
- (iv) To determine viscosity..

(Refer Chapter 1)

Chapter 2 : Chemical Equilibrium (L:06, M:12)

- (a) Introduction, reversible reaction, characteristics of chemical equilibrium, law of mass action, equilibrium constant: equilibrium law, equilibrium constant in terms of partial pressures, calculations involving K_p , liquid systems, heterogeneous equilibria.
- (b) Le Chatelier's principle, effect of change in concentration, pressure, temperature, conditions for maximum yield in industrial processes, synthesis of ammonia (Haber process), related numerical.

Ref. 2 (relevant pages)

Learning Outcome

Students will be able to understand:

- (i) Students will be able to understand equilibrium.
- (ii) Students will be able to understand different factors affecting equilibrium.
- (iii) Students gain knowledge about Le Chatelier's principle.

(Refer Chapter 2)

Chapter 3 : Second and Third Law of Thermodynamics (L:08, M:16)

- (a) Introduction, Limitations of first law of thermodynamics, spontaneous and non-spontaneous process with examples, Statements of second law of thermodynamics.



Index

Chapter 1 : Liquid State

1-1 to 1-20

1.1	Introduction.....	1-1
1.1.1	Types of Intermolecular Forces in Liquids.....	1-2
1.2	Surface Tension.....	1-3
1.2.1	Factors Affecting Surface Tension.....	1-4
1.2.2	Determination of Surface Tension.....	1-5
1.3	Viscosity.....	1-8
1.3.1	Explanation of Viscosity Concept.....	1-8
1.3.2	Definitions of Important Terms.....	1-9
1.3.3	Units of Viscosity.....	1-9
1.3.4	Ostwald Viscometer (Laboratory Method for Determination of Viscosity).....	1-10

Chapter 2 : Chemical Equilibrium

2-1 to 2-14

2.1	Introduction.....	2-1
2.2	Chemical equilibrium.....	2-2
2.3	Reversible reaction.....	2-2
2.4	Characteristics of chemical equilibrium.....	2-3
2.5	Law of mass action.....	2-4
2.6	Equilibrium constant.....	2-4
2.7	Equilibrium law.....	2-6
2.7.1	Equilibrium Constant in Terms of Partial Pressures.....	2-6
2.8	Relationship between K_p and K_c	2-7
2.9	Equilibrium in physical processes.....	2-9
2.10	Heterogeneous equilibria.....	2-10
2.11	Le Chatelier's principle.....	2-10
2.11.1	Change in Concentration.....	2-10
2.11.2	Change in Pressure.....	2-11
2.11.3	Change of Temperature.....	2-11
2.12	Conditions for maximum yield in industrial processes of ammonia.....	2-12
2.13	Synthesis of ammonia (Haber process).....	2-12

Chapter 3 : Second and Third Law of Thermodynamics 3-1 to 3-24

3.1	Introduction.....	3-1
3.1.1	Limitations of First Law of Thermodynamics.....	3-2
3.1.2	Spontaneous and Non-spontaneous Process with Examples.....	3-2





Outward No.

Date : / /20

Criterion 3
Research, Innovations
&
Extension

3.3.2. Papers published in National/ International conference proceedings per teacher during last five years.





Sahajivvan Shikshan Prasarak Mandal (Tehu) Sanchalitr

**RANI LAXMIBAI MAHAVIDYALAYA
PAROLA, DIST - JALGAON, 425111**

ESTD: 1992



Website: collegeparola.com, Email: principal@collegeparola.com, Tel: +91 2597 292666, Fax: +91 2597 292665

3.3.2 Number of books and chapters in edited volumes books published and papers published in National/ International conference proceedings per teacher during last five years. 2018-19 to 2022-23

(Paper published in National/ International Conference Proceedings per Teacher)

Name of the teacher	Title of the paper	Title of the proceedings of the conference	Name of the conference	National / International	Year of publication	ISBN/ISSN number of the proceeding	Affiliating Institute at the time of publication	Name of the publisher
Mr. S.D.Patil	बहिणाबाई चौधरी यांच्या कवितेतील स्त्री जीवन दर्शन	Gender Equality and Women Empowerment	One day national level Seminar	National	2018	978-93-87129-94- 8	R.L. Mahavidyalaya parola	Atharv Publication
Mr. sambhaji Babarao sawan	अनुराधा पाटील यांच्या कवितेतील स्त्रीवादी जाणीव	Gender Equality and Women Empowerment	One day national level Seminar	National	2018	978-93-87129-94- 8	R.L. Mahavidyalaya parola	Atharv Publication
Mr Dilip Harsingh	राष्ट्रीय विकास	Gender Equality and Women	One day national level	National	2018	978-93-87129-94- 8	R.L. Mahavidyalaya	Atharv Publication



Rathod	आणी महिला सशक्तीकरण	Empowerment	Seminar				parola	
Mr Dilip Harsingh Rathod	मानव अधिकार आणी भारतीय महिलांचे स्थान	Gender Equality and Women Empowerment	One day national level Seminar	National	2018	978-93-87129-94-8	R.L. Mahavidyalaya parola	Atharv Publication
Prof.A.S.Mahale	Agricultural problems in Amalner Tahsil of Jalgaon district (MS)	Maharashtra Bhugolshastr international Conference	Maharashtra Bhugolshastr Parishad	International	2019	2277-5730	R.L. Mahavidyalaya parola	AJANTA
Mr Dilip Harsingh Rathod	राष्ट्र उभारणीत महिलांच्या बाबतीत समाज सुधारकांची भूमिका	Role of Social Reformers in Nation Building	Two days interdisciplinary International Conference	International	2019	2348-7143	R.L. Mahavidyalaya parola	Prashant Publication, Jalgaon
Mr Dilip Harsingh Rathod	भारताच्या राष्ट्र उभारणीत समाज सुधारकांची भूमिका	Role of Social Reformers in Nation Building	Two days interdisciplinary International Conference	International	2019	2348-7143	R.L. Mahavidyalaya parola	Prashant Publication, Jalgaon
Dr.Sambhaji Babarao Sawant	अण्णाभाऊची माझी मैना गावावर	Sahitya Ratn annabhau Sathe: Vyaktitw, sahitya aani tatwadyan	One day Interdisciplinary National Conference	National	2019	978-81-922248-7-9	R.L. Mahavidyalaya parola	Narayanrao Chavan Law college Nanded,



Sambhaji B.Savant	दलित साहित्य समीक्षा	Aajachi Marathi Samiksha	One day National Conference	National	2019	2277-5730	R.L. Mahavidyalaya parola	Maharashtra, Ajanta Prakashan
Dr.D.R.Patil	Synthesis, characterization and gas sensing study of SnO ₂ thick film sensor towards H ₂ S, NH ₃ , LPG and CO ₂ Materials	Material today	Materials and Environmental Science, ICMES 23-2020	International	2020	2214-7853-@ Elsevier Ltd	R.L. Mahavidyalaya parola	Elsevier Ltd
Dr. Dilip Harsingh Rathod	महाराष्ट्राचे राजकारण आणि भारताचे परराष्ट्र धोरण	Indias Foreign Policy in 21 st Century: continuity and change	International e-Conference	International	2022	2319-9318	R.L. Mahavidyalaya parola	Harshwardhan Publication, Limbaganesh, Dist. Beed
Dr.S.M.Patil	Transformation of Tourism at Tourist centres in Jalgaon district of Maharashtra. A Geographical Study (2001-2021)	The Konkan Geographer	National Interdisciplinary Conference	Two days National Conference	2023	2277-4858	R.L. Mahavidyalaya parola	The Konkan Geographers Association of India, Sindhudu rg. (M.S) 416602
Dr. Sambhaji Babarao Sawant	मुस्लिम समाजाचे वास्तव चित्रण	Literary trends and Issues in 21 st Century	Literary trends and Issues in 21 st Century	One day National Interdiscipli	2023	2319-9318	R.L. Mahavidyalaya parola	Harshwardhan Publication, Limbaganesh,



Dr. R. B. Nerik or	करणारा कवी अजीम नवाज राही	Human Rights: Present Scenario and Challenges	Natural Human Rights protection Council forum Sponsored National Conference	One day National Conference	2023	2319-9318	R. L. Mahavidyalaya parola	Harshwardhan Publication,	Dist. Beed
-----------------------	---------------------------------	---	---	-----------------------------------	------	-----------	----------------------------------	------------------------------	------------

G. N. B. M. S.
Coordinator, IQAC
Rani Laxmibai Mahavidyalaya
Parola, Dist. Jalgaon



Rani Laxmibai Mahavidyalaya
PRINCIPAL
Parola, Dist. Jalgaon

2018-19

श्रीमान् नरेश, भारत सरकार
नई दिल्ली-110011
Minister of State for Defence
Government of India,
New Delhi - 110011



श्री. सुभाष भामरे
Dr. SUBHASH BHAMRE

Date: 14/10/2018

Greeting Message

NijampurJaitaneShikshanPrasarakMandal's
"Adarsh college of Arts organizing National level
seminar on Gender Equality and women
Empowerment"
It is the first seminar on the said subject
considering current social situation Discussion on
such subjects are very essential and fruitful.
I wish every successes to the seminar and expect
good suggestions.
Thanking You!

Yours,
Dr. SubhashBhamre



Residence: B. Teen Guru Marg, New Delhi - 110011
TM: 011-26017024

114A, South Block, New Delhi - 110037
Ph: 011-23792128, 23796611 Fax: 011-23796205

81-8102



अथर्व पब्लिकेशन्स

लिंग समभाव आणि महिला सक्षमीकरण
Gender Equality and Women Empowerment

© सुरक्षित
ISBN : 978-93-87129-94-8
Book No. : 603

प्रकाशक
युवराज भद्र माळी

अथर्व पब्लिकेशन्स

घुळे : १७, देवीदास कॉलनी, वरखेडी रोड, घुळे ४२४००१.

संपर्क : ९४०५२०६२३०

जळगाव : तळमजला, ओम हॉस्पिटल, ऑलो उर्दू हायस्कूलजवळ, ढाके कॉलनी,
जळगाव ४२५००१. संपर्क : ०२५७-२२३९६६६, ९७६४६९४७३९७

ई-मेल : atharvpublications@gmail.com
वेबसाईट : www.atharvpublications.com

प्रथमावृत्ती : २० ऑक्टोबर २०१८

अक्षरजुळवणी : अथर्व पब्लिकेशन्स

मूल्य : ६९५/-



ऑनलाईन पुस्तक खरेदीसाठी www.atharvpublications.com

निजामपूर-जैताणे शिक्षण प्रसारक मंडळाचे आदर्श कला महाविद्यालय, निजामपूर-जैताणे येथे दि. २७
ऑक्टोबर २०१८ रोजी झालेल्या एकदिवसीय राष्ट्रीय स्तरावरील चर्चासत्रातील निवडक लेख.
या पुस्तकात समाविष्ट लेखांचे हक्क ज्या-ज्या लेखकांकडे असून त्यांच्या मतांनी मुख्य संपादक, संपादक
मंडळ, प्रकाशक सहमत असतीलच असे नाही. सर्व हक्क राखून ठेवले आहेत.

MAHARASHTRA STATE COMMISSION FOR WOMEN, MUMBAI



Sponsored
One Day National Level Seminar on

Gender Equality and Women Empowerment

on 20 October, 2018

Organized by

Nijampur-Jaitane Shikshan Prasarak Mandal's

Adarsh College of Arts

Nijampur-Jaitane, Tal. Sakri, Dist. Dhule (MS) - 424305

NAAC Reaccredited



S. D. Patil

This is to certify that My./Mrs./Prof./Dr. S. D. Patil has participated /Chaired a session of Rani Laxmibai College, Parola without any fee. आदर्श कलेज ऑफ आर्ट्स as a Resource Person/ Presented a paper on अर्थशास्त्रात स्त्रियांच्या स्थिती in One Day National Level Seminar on Gender Equality and Women Empowerment sponsored by Maharashtra State Commission for Women, Mumbai and organized by Nijampur-Jaitane Shikshan Prasarak Mandal's Adarsh College of Arts Nijampur-Jaitane, Tal-Sakri, Dist-Dhule (MS) held on 20 October, 2018



[Signature]

Prof. Atish S. Meshram
Secretary

[Signature]

Dr. Priyanka Sulakhe
Co-ordinator

[Signature]

Prof. K.D. Sonawane
Joint Organizing Secretary

[Signature]

Dr. Ashok P. Khairnar
Principal and Convenor



॥ स्त्रीशक्तिस्तुत्या वंदते ॥

• महिला सबलीकरण	१४३
- प्रा. रमेश पावरा	
• राष्ट्रीय विकास आणि महिला सबलीकरण	१४६
- प्रा. रामेश्वर नारायण नगराळे	
• भारतीय स्त्री सबलीकरण आणि स्त्रीचे जीवनमान	१५१
- प्रा. डॉ. दुर्योधन देवीसिंग राठोड	
• भारतीय राजकारणातील महिलांचा सहभाग आणि सक्षमीकरण ...	१५५
- प्रा. डॉ. बाबासाहेब त्रिंबक मोताळे	
• महिला आणि कायदेशीर संरक्षण	१६१
- प्रा. शामसिंग डी. बळवी	
• बहिणाबाई चौधरी यांच्या कवितेतील स्त्री जीवन दर्शन	१६४
- प्रा. एस. डी. पाटील	
• साक्षी तालुक्यातील अशिक्षित स्त्रियांच्या अहिराणी	१७०
ओवीगीतातून प्रकट होणारे भावाबाहिणीचे अटूट नाते	
- डॉ. प्रकाश श्रीराम साळुंके	
• महिला सबलीकरणात माध्यमांची भूमिका	१७५
- स्नेहा साहबराव राठोड	
• स्त्री मुक्तीची आंदोलने आणि स्त्रीवादी साहित्य	१८१
घातील अनुबंध	
- प्रा. डॉ. एस. एस. पुलावळे	
- पाटील महेंद्र धोंडू	
• महिला सबलीकरणामध्ये कथाकार प्रिया तेंडुलकरांचे	१८८
योगदान	
- डॉ. सुभाष सदाशिव पुलावळे	
• मराठी साहित्यातील सक्षम लेखिका	१९५
- प्रा. डॉ. विजया पाटील	
• महिला सक्षमीकरण व आर्थिक विकास	२०२
- डॉ. वैशाली रा. हजारे	

• साहित्यातील समाजसुधारकांचा स्त्री विषयक विचार	७१
- प्रा. डॉ. संजय राजधर महाले	
• स्वयंसहाय्यता बचतगट आणि महिला सक्षमीकरण	८४
- डॉ. संभाजी पाटील	
• महिला सबलीकरण आणि स्त्री जीवन	९०
- प्रा. नाईक पी. एन.	
• राष्ट्रीय विकास आणि महिला सक्षमीकरण	९२
- प्रा. सुरेश रमण देसले	
• भारतातील आर्थिक नियोजन आणि स्त्री सक्षमीकरण	९७
- प्रा. श्रीमती ने. अरुणा विजयकुमार	
• जात, लिंगभाव आणि हिंसाचार	१०२
- प्रा. गजेंद्र सोमा जगदेव	
• श्रीमती इंदिरा गांधी	१०७
: भारताच्या प्रभावशाली महिला पंतप्रधान	
- प्रा. शरद बाबुराव सोनवणे	
• महिला सबलीकरण आणि सामाजिक स्थित्यंतरण	११३
- प्रा. दत्तात्रय प्रभूराव मुंडे	
• गीता साने यांच्या 'हिरवळीखाली'	११६
या कादंबरीमधील स्त्री चित्रण	
- प्रा. मिलिंदकुमार भिकाजी देवरे	
• निवडक दलित कथेतील स्त्री दर्शन	१२१
- प्रा. अरुण डी. मोरे	
• 'कुलवधु'चे कथानक व सामाजिक स्थिती	१२५
- प्रा. निलेश एकनाथ पाटील	
• महिलांचे घटनात्मक व कायदेशीर अधिकार	१३३
- प्रा. डॉ. राजू परमत निकम	
• महिला सक्षमीकरण आणि महिलांचा राजकीय सहभाग	१४०
- प्रा. रमेश एकनाथ भारुडकर	
- प्रा. गजानन भिकाजी फुलसावणे	



बहिणाबाई चौधरी यांच्या कवितेतील स्त्री जीवन दर्शन

- प्रा. एस. डी. पाटील
रणी लक्ष्मीबाई महाविद्यालय, पारोळा, जि. जळगाव

बहिणाबाईंच्या कवितेतून समग्र जीवनाचे दर्शन घडते. त्यांनी जीवन विषयक तत्त्वज्ञान कोणाकडून उसने घेतले नाही. ते त्यांना त्यांच्या आयुष्यानेच शिकवले आहे. त्यांच्या कवितेतील जीवनाचे तत्त्वज्ञान, कृषीजीवन, निसर्गदर्शन, स्त्री जीवन दर्शन हे मराठी वाङ्मयातील एक अपूर्व सुंदर लेख आहे.

प्रस्तुत निबंधात बहिणाबाईंच्या कवितेतील स्त्री जीवनाचा उदात्तपणे करावयाचा आहे. त्यांच्या कवितेतून स्त्री जीवनाचे विविध पैलू व्यक्त होतात. आपल्या आई-वडिलांवर, भावंडांवर माया करणारी लाडकी कन्या, सासरच्या वाटेवरून चालताना मागे वळून पहाणारी, माहेरच्या मातीत मन गुंतलेली सासुरवाशीण, संसारात रमलेली संसाराचा अर्थ शोधणारी सासुरवाशीण, वैधव्याचा दाहक अनुभव घेणारी एक विधवा, आपल्या लेकराबाळांवर मायेचा वर्षाव करणारी माता, आणि आपल्या आजुबाजूच्या चार माणसांना अनुभवाचे बोल ऐकवणारी वृद्धा अशा विविध भूमिकांमधून भेटणारी बहिणाबाई स्त्री जीवनाचे एकेक पैलू व्यक्त करते.

संसारातील पतीपत्नीच्या सहजीवनाचे रहस्य बहिणाबाई अचूकपणे सांगतात. 'संसार' या कवितेतून त्या संसाराबद्दल गुजगोष्टी करतात. संसार हा काही एकट्या पुरूषाचा नसतो. संसाराचा अर्धा वाटा स्त्रीचा असतो. स्त्री शिवाय संसार फुलत नाही, बहरत नाही. घराला घरपण स्त्रीशिवाय लाभत नाही. दोन जीवांचा एकविचार झाल्याशिवाय संसार सुखाचा होत नाही. हे त्या अचूकपणे सांगतात.

देखा संसार संसार, दोन्ही जीवांचा इवार

देतो दुःखाले होकार अन सुखाले नकार

संसार करता करता पती व पत्नी या दोघामध्ये सुधार होत जातो. तसेच

संसार करता करता पती व पत्नी या दोघामध्ये सुधार होत जातो. तसेच

देखा संसार संसार दोन्ही जीवांचा सुधार

कधी नगद उधार सुख दुःखाचा बेपार

'काय घडे अवगत' या कवितेत बहिणाबाईंनी कष्ट करणाऱ्या आणि आपल्या

मलावर अतोनात माया ममता करणाऱ्या स्त्रीचे चित्रण केले आहे. ग्रामीण भागातली



ही कष्टाळू स्त्री घरातले कामधाम आटपून आपल्या तान्हुल्या बाळाला घेऊन शेतात जाते. मळ्यातील आंब्याच्या झाडाखाली सावलीत हाऱ्यात तान्ह्या बाळाला झोपवते आणि उसातले बारे धरते बारे धरताना हातापायाला उसाच्या पानाचे चरे सांगतात.

लागली कामाले उसामधी धरे बारे

उसाच्या पानाचे हातीपायी लागे चरे

इकडे आंब्याच्या झाडाखाली भला मोठा नाग येतो आणि तो फना उभारून तान्ह्या बाळाशी खेळ खेळतो. हे पाहून त्या आईच्या काळजात चरं चरं होत लांबूनच ती आई हात जोडून विनवणी करते.

हात जोडते नागोबा माझ वाचवं रे तान्ह

अरे, नको देऊ डंख तुले शंकराची आन

नागाला चाहूल लागते आणि तो निघून जातो. तेव्हा ही आई धावत पळत जाऊन तान्ह्या बाळाला उचलते. त्याचे दोन्ही कान फुंकते आणि त्याचे कितीतरी मुके होते आणि त्या नागाचे आभार मानते आणि म्हणते, "अरे नागोबा, पुन्हा कधीतरी तुझी भेटगाठ होईल आणि येत्या नागपंचमीला तुला दुधाची बाटी आणेल." शेतात उसाचे बारे धरणान्या कष्टकरी स्त्रीचे वास्तव चित्रण बहिणाबाईंनी या कवितेत केले आहे. अचानक आलेल्या वैधव्याने बहिणाबाई खचून जातील परंतु त्यांना संसारातील सर्व जबाबदारी एकट्यालाच पार पाडावी लागते. संसाराच्या दाहकतेचे वर्णन बहिणाबाई 'तपे करमाची रेखा' या कवितेतून करतात. स्त्रीची कमरिखा तिच्या कुंकूवाशी सौभाग्याशी जोडलेली असते. तिच्या कुंकूवाच्या आधारांनं ती सुखी सुरक्षित आयुष्य जगत असते. पण हे कुंकूच पुसलं जातं तेव्हा ती हादरते

तपे करमाची रेखा, माझ्या कुंकूवाच्या खाली

पुरिल्लीनी गेल कुंकू, रेखा उघडी पडली

कुंकू हे सौभाग्याचं लेण आहे. हे लेण संपलं तर कर्माची रेखा उघडी पडते. आणि वैधव्य आल्यावर आमळ कोसळल्यासारखं या स्त्रीला वाटते. ती निराधार होते. परंतु कोसळलेल्या या दुःखाकडे ती वेगळ्या दृष्टीने पाहते. वैधव्यामुळे ती निराधार झालेली असली तरी श्रम आणि कष्टाने मोठ्या धीराने जीवन जगत. आणि नशीब पहाण्याचा, भविष्य सांगणाऱ्या ज्योतिषाला ती हात दाखवायला नकार देते. आणि हाताने श्रम करून श्रमाला मॉल देते. श्रमावर विश्वास ठेवते. रोजचे दळण दळून झाल्यावर त्या पीटाच्या भाकरी करायच्या हा खेड्यातील गृहिणीचा अगदी टरलेला उद्योग चुलीवर स्वयंपाक करणे किती जिकरीचे असते. चुलीतील धसांचा, धाड्याचा धार, चुल पुंकणीने पुंकून पुंकून जीव अगदी

मेटाकुटीला येतो. चुल पेटत नाही. सगळं घर धुरानं भरून जाते. अशा त्रासिक परिस्थितीत ही बहिणाबाईंच्या मुखातून काव्यपंक्ती बाहेर पडतात.

पेट पेट धुक्कयेला, किती घेशी माझा जीव

अरे इस्तवाच्या धन्या, तुले कस आलं हीव.
न पेटणाऱ्या चुलीला हीव भरण्याची कल्पना मोठी मार्मिक आहे. चुलीतली

लाकड पेटण्यासाठी चुल फुंकून फुंकून जीव घाबरा होतो. नाकातोंडात धूर जातो.

आणि त्यातचं भर म्हणजे घातिल सर्वांनाच भुका लागतात व ते गोंधळ घालतात.

या सान्या वास्तव परिस्थितीच यथार्थ वर्णन बहिणाबाई करतात.

कसा पेटता पेटना, बुल्ला किती फूका फूका
लागल्या रे घरामधी, अवघ्याले भूका भूका

चुल पेटवायला फुकनीही लवकर सापडत नाही. आगपेटितल्या

आगकाड्याही संपून जातात. मग अचानक खांबाजवळ फूकनी सापडते. चुल

एकदाची पेटते. जीव वैतगलेला, धकलेला असला तरी त्या गृहिणीला मात्र

विसावा घ्यायलाही सवड नसते. चुलीवर भाकरी करित असतानाच चुलीच्या

मागच्या बाजूला भाजीही हळूहळू शिजत असते. सर्व कुटुंबाला फुतील एवढ्या

भरपूर भाकरी टाकाव्या लागतात.

खूप रांधल्या भाकरी, दुरडी गेली भरामनी
मग हात धोइसनी इस्त्यावर पडे घानी

अगदी दुरडी भरून भाकरी भाजाव्या लागत असत. भाकरी भाजत असताना

हाताला लागणारे चटके त्यांना खी जीवनातील दुःखाची जाणीव करून देतात.

कुठतरी संगती जुळते. संसारात दुःख भोगल्यानंतर मग सुख मिळत हे जीवन

विषयक तत्त्वज्ञान बहिणाबाईंना भाकरी भाजताना गवसत.

आधी हाताले चटके तेव्हा मिळते भाकर
माहेर हा प्रत्येक स्त्रीच्या जिवनातला जिक्वाळ्याचा विषय असतो. आपल्या

माहेरचे गुणगुण गाणाऱ्या बहिणाबाईंच्या स्वतंत्र कविता आहेत. सासरवाशिणीला

माहेरची ओढ असणं स्वामाविकच आहे. ती सासरी असताना माहेरची माणस

भेटल्याचा आनंद काही वेगळाच असतो. आपल्या माहेरची प्रत्येक गोष्ट तिला

चांगली वाटते. 'माहेर' ह्या कवितेत बहिणाबाई आपल्या माहेरच्या माणसांचा

उल्लेख तर करतातच पण त्याच बरोबर आपल्या माहेरच्या वाटेची वैशिष्ट्येही

सांगतात.

लागे पायला चटके, रस्ता तपीसन लाल
माहेरची वाट माले वाटे मखमल

बहिणाबाईं पुढे सांगतात, चैत्र-वैशाखाच्या उन्हात जीवाची अगदी लाही लाही होते पण माझ्या माहेरच्या लौकी नटिच्या पाण्यात पाय टाकताच सारा शीण निघून जातो. केवढ हे माहेराबद्दलच प्रेम. माहेरच्या वाटेवर चालताना पायांना फोड जरी आले तरी माहेरची ओढच अशी असते की तशा अवस्थेतही पाय चालतच असतात.

माझ्या माहेरच्या वाटे, जरी आले पायी फोड
पाय चालले चालले, अशी माहेरची ओढ

आपल्या माहेरचा व माहेरच्या वाटेचा महिमा बहिणाबाईं किती ससनें आणि अभिमानाने सांगताना दिसतात. माहेरच्या वाटेवर गावी म्हर्शांची खिल्लार

असल्यान गावात दह्या दुधाची अगदी रेलचेल होत असल्याचं त्या सांगतात.

सान्या सासुरवाशिणींच्या भावनांना वाचा फोडणारी ही हृदयस्पर्शी कविता

वाचकानाही भागवत टाकते. एकंदरीत प्रेमाचा महिमा, प्रेमाचं सामर्थ्य आणि

प्रेमान्नं विश्व काही वेगळंच असतं. हीच माहेरची, आईची ममता त्यांच्या इतर

कवितांमध्येही वर्णन केलेली दिसते. आई म्हणजे मुर्तीमंत माया आणि म्हणूनच

आईतही ह्या कसोटीला उतरायला हवं. तिच्या मायेत उणीव राहता कामा नये, हे

सांगताना बहिणाबाई म्हणतात -
नही वळखला कान्हा तिले गाय म्हणू नही
जिले नही फुटे गन्हा तिले माय म्हणू नही.

'सासुरवाशीन' या कवितेत त्या सासुरवाशिणीला सासरी कराव्या लागणाऱ्या

कामांचे स्वरूप सांगितलं आहे. त्या सासुरवाशिणीला अगदी मध्यरात्रीच दळण

दळावं लागे.
उठ सासुरवाशिनि बाई
उठ मध्यम गती मांड दयन तू नीट

पाणी भरून होईपर्यंत उजाडलेलं असणार. आकाशात सुर्याबापा दिसू

लागला की स्वयंपाकाची घाई. चुल पेटवावी लागणार. स्वयंपाक झाला की

शेततं जायला निघायचं. बहिणाबाई म्हणतात -
शेती कामाचा किती घोर तू गोंठ्यामधलं डोर

भावून तिच्यावरचा कामाचा बोजा आपल्या लक्षात येतो. गुरासारखं

मुकाट्यानं राबायचं, कुणाचा गोंड शब्द नाही. सासूची वट वट सुरू.
'योगी आणि सासुरवाशिण' या कवितेतून रूी जीवनाचा आणखी एक पैलू

व्यक्त होतो. स्त्रियांना माहेरची ओढ काही वेगळीच असते. आपल्या संसारात

रमलेली स्त्री संधी मिळेल तेव्हा आपल्या माहेरचं कौतुक सांगत असते. हे तिच

माहेरपुराण ऐकून ऐकून कंटाळलेला योगी सासुरवाशिणीला सरळच प्रश्न विचारतो,



माझ माहेर, मोहर सदा गाण तुझ्या ओठी

मग माहेरून आली, सासरले कशासाठी
योग्याच्या प्रश्नाला बहिणाबाईंनी दिलेल उत्तर अत्यंत समर्पक आहे.
'आपल्या लेकीला माहेरण मिळावं म्हणून मी सासरी नांदते' अस अर्थपूर्ण उत्तर
बहिणाबाई देतात. आपल्याला आपल्या माहेरी जे सुख लाभलं तेच सुख आपल्या
लाडक्या लेकीलाही मिळावं असंच कोणत्याही आईला वाटतं. आपलं सासर ते
लेकीच माहेर असतं. मग आपल्या लेकीच्या सुखासाठी मला सासरी नांदायला
हवं, सासरला माहेरचा दुर्जा देण्याचा सुंदर युक्तिवाद बहिणाबाई करतात. काही
स्त्रिया वरून गोड बोलणाऱ्या असतात, पण तिच्या पोटात कडवटपणा असतो.
तिला आपलं म्हणणं दुसऱ्याला पटवता येतं. वरवर गोड बोलणाऱ्या वाईट
विचारांच्या, सतत फिक्त राहणाऱ्या स्त्रीचं अत्यंत मार्मिक चित्र बहिणाबाईंनी
अवघ्या चार ओळीत रेखाटलं आहे.

हिच्या तोंडात साखर, अन पोटात निंबोनी

मोठी आली पट्टवनी सान्या मुलखाची लग्नांनी.
एक सतत बोलणारी नि फिरणारी, काहीही उद्योग न करणारी, रिकाम्या
उठाटेची करणारी स्त्री 'लग्नांनी' म्हणून ओळखली जाते. लग्नसमारंभात काही
स्त्रीया रूसतात, फुगतात. विशेषतः वसाय जास्त रूसते. नवदेवाच्या आईचा,
वरमायचा तोरा तर वेगळाच असतो. प्रस्तुत ओवीत वरमायच्या रूसण्याच एक
कारण आपणास समजतं ते म्हणजे वाकडा तिकडा पापड वाढला म्हणून वरमायला
रग येतो.

रूसी बसे वरमाय, तिचा रूसवा केवढा

म्हणे पापड वाढला, कसा वाकडा तिकडा

बहिणाबाईंनी काही स्त्रीव्यक्ती चित्रे सुंदरपणे रेखाटली आहेत ती पुढील

प्रमाणे -

आपल्या सामूबाई विषयी अत्यंत आदराची भावना बहिणाबाईंनी व्यक्त
केली आहे. 'सामूबाईच्या रूपानं आपल्याला सासरी जन्मदाती मायच मिळाली
आहे', असं बहिणाबाई म्हणतात.

हिच्या अंगापधी देव, स्वभावान देवाग

माले सासरी मियाली, जशी जन्मदाती माय

स्त्री सौंदर्याचं वर्णनही बहिणाबाईं सुंदर केलं आहे. त्यांची ननंद कामाई
खूप सुंदर होती. जणू इंद्राची परी. तिचं शरीर खूपच नाजूक जणू चमेलीच फूलच.

तिला नवराही चांगला श्रीमंत घरचा मिळाला, जणू राजासारखा. ननंद आणि
भावजय यांच्यात विशेष जिवाळ्याचं नातं नसतं, परंतु बहिणाबाई आपल्या

ननंदेच खूपच कौतुक करतात.

रूप देवान घडल, जशी इंद्राची परी

हिच शरीर नाजूक, चंबेलीच्या फुलावानी

आपल्या जेठानीला बहिणाबाईंनी मनातल्या गोष्टींची उपमा दिली आहे.
मनातली गोष्ट म्हणजे आपल्या अगदी जवळची लाख मोलाची गोष्ट. जेठानी
पानाईची परमेश्वरावर श्रद्धा असल्याने ती सदैव तोंडाने हरीपाठ म्हणत असे. ती
अतिशय सोज्जळ व गोड बोलत असे. तिच हृदय उदार होतं. तिच देन हातभर
देन होतं. ती मेहनतही खूप करायची. तिचा स्वयंपाकही खूप रूचकर असायचा.
पानाईचा नवरा म्हणजे बहिणाबाईंचा जेठ सतत परमेश्वराचं स्मरण करीत असे.
बहिणाबाई आपल्या जेठ जेठानीला विठ्ठल रुक्मिणीची उपमा देताना दिसतात.

बहिणाबाई आपणास एका घाणेरड्या स्त्रीचं दर्शन घडविताने, कवीची
प्रतिभा केवळ सौंदर्यवर्णनातच रमते अस नाही तर जीवनातील कोणत्याही गोष्टीला
साकार करण्याच वेड कवीला लागलेलं असतं. अवघ्या चार ओळीत एका
स्त्रीच्या घाणेरडेपणाचं दर्शन त्या घडविताने. आघोळ नाही, केस विंचणही नाही
त्यामुळे तिचं डोकं कुंभाराच्या आव्याप्रमाणे दिसायचं. डोक्यात अकळ नाही
पण ऊवा मात्र खूप, ह्या वर्णनातून विनोदही दिसून येतो.

सदा अगावर बुरा, डोकं कुंभाराचा आवा

नही डोक्यात अकळ, पण बुचुबुचु जुवा.

बहिणाबाईंच्या कवितामधून समग्र जीवनाचे दर्शन साकार होते. त्यातील
स्त्रीजीवनाचे दर्शन आपण पाहिले.

संदर्भसूची

१. 'खान्देशाची काव्यधारा', संपा. प्रा. एल. जी. सोनवणे.

२. 'बहिणाबाईची गणी', बहिणाबाई चौधरी.

३. 'मराठी वाङ्मयाचा इतिहास', वसंत बिराजदार.

४. 'बहिणाबाईची गणी - एक अभ्यास', डॉ. प्रमिला भिरूड.





अथर्व पब्लिकेशन्स

लिंग समभाव आणि महिला सक्षमीकरण
Gender Equality and Women Empowerment

© सुरक्षित

ISBN : 978-93-87129-94-8

Book No. : 603

प्रकाशक

युवराज भट्ट माळी

अथर्व पब्लिकेशन्स

ठे : १७, देवीदास कॉलनी, वरखेडी रोड, घुळे ४२४००१.

संपर्क : ९४०५२०६२३०

लळमजला, ओम हॉस्पिटल, अँग्लो उर्दू हायस्कूलजवळ, हाके कॉलनी,
लळगाव ४२५००१. संपर्क : ०२५७-२२३९६६६, ९७६४६९४७९७

ई-मेल : atharvpublications@gmail.com

वेबसाईट : www.atharvpublications.com

प्रथमावृत्ती : २० ऑक्टोबर २०१८

अक्षरजुळवणी : अथर्व पब्लिकेशन्स

मूल्य : ६९५/-

न पुस्तक खरेदीसाठी www.atharvpublications.com

* शिक्षण प्रसारक मंडळाचे आदर्श कला महाविद्यालय, निजामपूर-जैताणे येथे दि. २०
: रोजी झालेल्या एकदिवसीय राष्ट्रीय चर्चासत्रातील निवडक लेख.
विश्ट लेखांचे हक्क ज्या-त्या लेखकांकडे असून त्यांच्या मताशी मुख्य संपादक, संपादक
सहमत असतीलच असे नाही. सर्व हक्क राखून ठेवले आहेत.

ब्लिकेशन्स

डा. सुभाष भामरे
Dr. SUBHASH BHAMRE



रक्षा राज्य मंत्री, भारत सरकार
नई दिल्ली-110011
Minister of State for Defence
Government of India,
New Delhi - 110011

Date: 14/10/2018

Creating Message

NijampurJaitaneShikshanPrasarakMandal's
"Adarsh college of Arts organizing National level
seminar on Gender Equality and women
Empowerment"

It is the first seminar on the said subject
considering current social situation Discussion on
such subjects are very essential and fruitful.

I wish every successes to the seminar and expect
good suggestions.

Thanking You!

Yours,

Subhash Bhamre
Dr. SubhashBhamre

114A, South Block, New Delhi - 110011
Tel. : 011-23792128, 23794621 Fax : 011-23016255

Residence 3, Teen Murti Marg, New Delhi - 110
Tel. 011-23017024



लिंग समभाव आणि महिला सक्षमीकरण

विविध राज्याच्या प्राध्यापकांनी, संशोधकांनी, नि विचारवंतांनी विचार मांडावेत व त्यांचे लेखनाद्वारे रसिक, वाचक, संशोधक अभ्यासकासाठी उपलब्ध उद्देशाने शोध निबंध पुस्तकाचे प्रकाशन करित आहोत. उदंड प्रतिसाद मिळाला त्याचा मनस्वी आनंद वाटतो चर्चासत्रासाठी महाराष्ट्र राज्य महिला आयोग, मुंबई व सहकार्य लाभले त्याबद्दल मी महाविद्यालयाच्या क्त करतो. राष्ट्रीय चर्चासत्राच्या यशस्वी पुस्तक जामपूर-जैताणे शिक्षण प्रसारक मंडळाचे मा. अध्यक्ष, अॅड. शरदचंद्र जगन्नाथ शाह, अध्यक्ष आदर्श कला निजामपूर-जैताणे यांचे अनमोल मार्गदर्शन व । प्राध्यापक व प्राध्यापकेतर बंधू-भगिनींचे सहकार्य । मी ार्य या नात्याने ऋण व्यक्त करतो व अशी तो की, राष्ट्रीय चर्चासत्रातील शोधनिबंध संकलन रसिक, रु व संशोधकाप्रति विनम्र सादर!

- डॉ. अशोक पी. खैरनार
प्राचार्य, आदर्श कला महाविद्यालय
निजामपूर-जैताणे

- अनुक्रम -

- स्त्री-पुरुष समानतेसाठी स्त्री सबलीकरण : एक चिकित्सा १९
- प्रा.ए.बी. महाजन
- अक्कलकुवा तालुक्यातील ग्रामिण भागात..... २७
पुरुष व महिला विषमतेचे भौगोलिक अध्ययन
- प्रा.एम.एल. सावंत
- जीवनोन्नती अभियानाच्या माध्यमातून ३३
ग्रामिण महिलांचे सक्षमीकरण
- प्रा.डॉ. अरुण उखा पाटील
- सशक्त विकास आणि महिला सशक्तीकरण ३७
(मानवी हक्काच्या दृष्टिकोनातून)
- प्रा. दिलीप हरसिंग राठोड
- भारतातील महिलांचे स्थान ४१
- प्रा. वळ्वी उर्मिला गणेश
- 'अधांतर' या नाटकातील स्त्री प्रतिमा ४९
- प्रा. भैर्या दिलीप पाटील
- साहित्य व सांस्कृतिक क्षेत्रातील महिलांचे योगदान..... ५५
: सशक्तीकरणाचा नवा दृष्टिकोन
- प्रा.डॉ. दिलीपसिंह श. निकुंभ
- भारतीय महिलांचे घटनात्मक आणि..... ६१
कायदेशीर अधिकार व आजची स्थिती
- प्रा. दिलीप हरसिंग राठोड
- श्रीमती वैशाली गुलाबराव सावंत
- भारतातील स्त्रियांची सामाजिक स्थिती ६५
- डॉ. विश्रान्ती ग. मुंजेवार
- महिला शिक्षकांमध्ये संविधानात्मक आणि..... ७४
कायदेशीर अधिकारांच्या जाणीवेचा अभ्यास करणे
- डॉ. कविता साळुंके
- कु. ज्योती लष्करी



लिंग समभाव आणि महिला सक्षमीकरण । ११

पुधाराकांचा स्त्री विषयक विचार.....	७९
राजधर महाले	
ट आणि महिला सक्षमीकरण.....	८४
पाटील	
आणि स्त्री जीवन	९०
ए.एन.	
महिला सक्षमीकरण	९२
ण देसले	
नियोजन आणि स्त्री सक्षमीकरण	९७
रे अरुणा विजयकुमार	
णे हिंसाचार	१०२
मा जगदेव	
.....	१०७
माली महिला पंतप्रधान	
बुराव सानवणे	
आणि सामाजिक स्थित्यंतरण	११३
प्रभूराव मुंढे	
हेरवळीखाली'	११६
री चित्रण	
मार भिकाजी देवरे	
तील स्त्री दर्शन	१२१
ी. मोरे	
व सामाजिक स्थिती	१२५
कनाथ पाटील	
व कायदेशीर अधिकार	१३३
परभत निकम	
आणि महिलांचा राजकीय सहभाग	१४०
नाथ भारुडकर	
भिकाजी फुलसावणे	

- महिला सबलीकरण १४३
- प्रा. रमेश पावरा
- राष्ट्रीय विकास आणि महिला सबलीकरण १४६
- प्रा. रामेश्वर नारायण नगराळे
- भारतीय स्त्री सबलीकरण आणि स्त्रीचे जीवनमान १५१
- प्रा.डॉ. दुर्योधन देवीसिंग राठोड
- भारतीय राजकारणातील महिलांचा सहभाग आणि सक्षमीकरण... १५५
- प्रा.डॉ. बाबासाहेब त्रिंबक मोताळे
- महिला आणि कायदेशीर संरक्षण १६१
- प्रा. शामसिंग डी. वळवी
- ✓ बहिणाबाई चौधरी यांच्या कवितेतील स्त्री जीवन दर्शन १६४
- प्रा.एस.डी. पाटील
- साक्री तालुक्यातील अशिक्षित स्त्रियांच्या अहिराणी १७०
ओवीगीतातून प्रकट होणारे भावाबहिणीचे अतूट नाते
- डॉ. प्रकाश श्रीराम साळुंके
- महिला सबलीकरणात माध्यमांची भूमिका १७५
- स्नेहा साहेबराव राठोड
- स्त्री मुक्तीची आंदोलने आणि स्त्रीवादी साहित्य १८१
यातील अनुबंध
- प्रा.डॉ.एस.एस. पुलावळे
- पाटील महेंद्र धोंडू
- महिला सबलीकरणामध्ये कथाकार प्रिया तेंडूलकरांचे १८८
योगदान
- डॉ. सुभाष सदाशिव पुलावळे
- मराठी साहित्यातील सक्षम लेखिका १९५
- प्रा.डॉ. विजया पाटील
- महिला सक्षमीकरण व आर्थिक विकास २०२
- डॉ. वैशाली रा. हजारे



सयाजीराव गायकवाड यांचे	२०४
शिक्षणात योगदान	
प्रा.डॉ. अरविंद श्रीराम देसले	
प्रा. अनिल विठ्ठल बाविस्कर	
अधिकार आणि भारतीय महिलांचे स्थान	२१०
प्रा. दिलीप हरसिंग राठोड	
प्रा. सुनील चांगराव पाटील	
व्यवहार आणि स्त्री प्रतिमा	२१४
डॉ. प्रदीप औजेकर	
चे मु. पूत अधिकार व सक्षमीकरण	२१९
प्रा.डॉ. सुनिल विक्रम कुवर	
आणि प्रसारमाध्यमे	२२३
प्रा.डॉ. वसुमती पी. पाटील	
राज व्यवस्था व महिला सबलीकरण	२२८
प्रा. कांतिलाल डी. सोनवणे	
समाजातील स्त्रियांचा दर्जा	२३४
प्रा.डॉ.आर.एल. भदाणे	
लुक्यातील घटस्फोटित महिलांच्या	२४४
चे अध्ययन	
गोकुळ राजेंद्र मराठे	
संदीप एकनाथ खांडेकर	
चे संवैधानिक अधिकार	२४८
प्रा. एस. गेडाम	
सबलीकरणात शिक्षणाचे योगदान	२५४
प्रा.डॉ. रमाकांत चौधरी	
प्रा.डॉ. अनिता जाधव	
सशस्त्र सेनेतील महिलांचे योगदान	२५९
महिला सबलीकरण	
प्रा.डॉ. राजु सिताराम पवार	

पब्लिकेशन्स

• धर्म व्यवस्थेला छेद देणारी गुलाबबाई	२६५
- प्रा.डॉ. माधव कौतिक कदम	
• स्त्री सबलीकरण	२६९
- प्रा.डॉ. रवींद्र पोपटराव ठाकरे	
• फासेपारधी समाजातील महिलांची स्थिती	२७३
- प्रा. राजेंद्र बैसाणे	
• ग्रामीण विकासात महिलांच्या सबलीकरणात	२७७
शासनाची भूमिका	
- प्रा. राठोड मदनसिंग सुपडू	
• अनुराधा पाटील यांच्या कवितेतील स्त्रीवादी जाणीव	२८१
- प्रा. संभाजी बाबाराव सावंत	
• शहरी आणि ग्रामिण महिलांतील सुधारणा	२८५
- प्रा.जी.जे. पावरा	
• स्त्री, शिक्षण आणि मानवी हक्क	२८८
- प्रा. मंगेश भावराव पाटील	
• स्त्री-पुरुष विषयक असमानतेची भूमिका	२९३
- प्रा.डॉ. मधुकर आत्माराम देसले	
• शिवरायांचा स्त्रीविषयक सुरक्षितता व स्त्री-पुरुष समानता ...	२९९
- प्रा. पाटील रोहिदास चैत्राम	
• स्त्री भ्रूणहत्या : एक सामाजिक समस्या	३०३
- प्रा.डॉ. राजधर चैत्राम बेडसे	
• प्रसार माध्यमातील स्त्री (पुरुष)	३०८
- प्रा.आर.एस. पाटील	
• भारतीय स्त्रीचे समाजातील स्थान	३११
- प्रा.डॉ. सतीश मस्के	
• स्त्री सुरक्षा : एक आव्हान	३१९
- प्रा. प्रवीण बाबूराव मोरे	
• स्त्री-पुरुष समानतेचा गोफ : काळाची गरज	३२९
- श्रीराम दाऊतखान	



लिंग समभाव आणि महिला सक्षमीकरण ।

रून दिला जातो. ६) गटाच्या सदस्यांना प्रशिक्षण प्रशिक्षण संस्था, अभियांत्रिकी महाविद्यालय, नर्सिंग केंद्र, शेतकी महाविद्यालये यांची मदत घेतली जाते. ७) भांडवली अनुदान व पतपुरवठा केला जातो. ८) कर्ज परवडावे म्हणून घेतलेल्या कर्जावर अनुदानाची ४% दराने कर्जपुरवठा केला जातो. ९) कार्यरत गटांचे नियमित बैठका, नियमित बचत, अंतर्गत कर्जाचे परतफेड, लेखापुस्तके अद्ययावत ठेवणे यापंचसुत्रीच्या पन केले जाते.

द्वारत ग्रामिण जीवोन्नती अभियान प्रभावीपणे राबविले आहे. २३ मध्ये महाराष्ट्रात एकूण ५६७७ स्वयंसहाय्यता गटांची ज्यामध्ये एकूण ६०,८०१ स्वयंरोजगारी सदस्यांचा गारांना सन २०१२-१३ मध्ये ७२.१९ को.रु. अनुदान पुरविण्यात आले. सन २०१३-१४ ला एकूण ९०२४ थाप केली गेली. ज्यामध्ये एकूण १,०२,७८९ ते व त्यांना एकूण ४०५.६९ कोटी रु. कर्ज उपलब्ध २०१४-१५ वर्ष अखेर ४६,०४८ स्वयंसहाय्यतागटांची एकूण १२,७१,८०८ सदस्य होते. या सर्व स्वयंरोजगारींना व ५,२७,७८८ को.रु. पतपुरवठा केला गेला. मध्ये डिसेंबर अखेर ८२,८१७ स्वयंसहाय्यता गटांची ७३,५६७ सदस्य होते. त्यांना १४.९१ को.रु. अनुदान न कर्जपुरवठा केला गेला.

हेला स्वयं सहाय्यता बचतगट', प्रथमावृत्ती २०१२, डायमंड विकास मिशन (कार्यान्वयन का स्वरूप)', २०१३, ग्रामिण त सरकार, नई दिल्ली. राष्ट्रा शासन - 'महाराष्ट्राची आर्थिक पाहणी २०१४-१५', वालन, मुंबई. अर्थसहाय्यता परिषदेचे त्रैमासिक, ऑक्टोबर-डिसेंबर २०१६,

। दैनिक वर्तमानपत्रे

राष्ट्रीय विकास आणि महिला सशक्तीकरण (मानवी हक्काच्या दृष्टिकोनातून)

- प्रा. दिलीप हरसिंग राठोड
राणी लक्ष्मीबाई कॉलेज, पारोळा, ता. पारोळा, जि. जळगाव (महाराष्ट्र)

प्रस्तावना

भारताला स्वातंत्र्य मिळाले तेव्हापासून राष्ट्र उभारणी व राष्ट्रीय विकासाचे कार्य जणू युद्धपातळीवर चालले. भारत कोणत्याही क्षेत्रात मागे राहू नये, म्हणून स्व. पंडीत नेहरुंपासून तर आजचे प्रधान मंत्री मा. नरेंद्रजी मोदी यांच्यापर्यंत सर्वांनीच राष्ट्रीय विकासात मोलाची भर घातलेली आहे. याचे आपण साक्षिदार आहातच. त्यात सामाजिक, राजकीय, आर्थिक, औद्योगिक, शैक्षणिक, विज्ञान व तंत्रज्ञान, परराष्ट्र धोरण विषयक या बरोबर अनेक घटकांमध्ये आपण प्रगती साधलेली आहे. महिला व बालकल्याण हा घटकही यातून सुटलेला नाही. महिला भगिणींसाठी भारतसरकारने विविध आयोग व समित्या स्थापन करून त्यांचाही विकास साधण्याकडे विशेष लक्ष दिलेले आहे, हेही टाळून चालणार नाही.

संयुक्त राष्ट्र संघटनेने महिला सबलीकरण विषयक जे धोरण अवलंबले, ते जागेच्या तसे भारताने स्वीकारलेले आहेत. त्यात महत्वाचे म्हणजे संयुक्त राष्ट्रांची महिलांच्या विरोधातील सर्व प्रकारच्या विषमतेचे उच्चाटन परिषद () ही आहे. या परिषदेने सर्व प्रकारच्या भेदभावांपासून मुक्ती असणे, हा महिलांचा हक्क प्रथम विरधीत केला.

विषयाचे महत्त्व

भारताचे माजी राष्ट्रपती स्वर्गीय डॉ.ए.पी.जे. अब्दुल कलाम यांनी भारत १०२० पर्यंत महासत्ता झाल्याशिवाय राहणार नाही. हे त्यांनी केलेले भाकीत खरे ठरण्यासाठी आम्हा भारतीयांचा जोरदार प्रयत्न चालू आहे. एवढेच नाही तर, भारत विश्वगुरु होण्याच्या दिशेने आमची वाटचाल आहे. हा आमच्या देशाचा विकास आहेच. आपण कोणत्याही क्षेत्रात मागे राहता कामा नये, म्हणून आम्ही शैक्षणिक क्षेत्रात, वैज्ञानिक व तांत्रिक क्षेत्रात मोठी प्रगती केलेली आहे. भारतात मोठ्या मोठे उद्योग, व्यवसाय, कारखाने, दळणवळणाच्या सोयी आम्ही निर्माण केल्यात. भारत हा तरुणांचा देश आहे. स्वातंत्र्यापूर्व काळापेक्षा आज नकीच आम्ही प्रगती केलेली आहे. मात्र आमचा नाजूक प्रश्न आहे. तो महिला सबलीकरण, संरक्षण व संवर्धनाचा महिलांच्या बाबतीत शासन सतर्क आहेच.



लिंग समभाव आणि महिला सक्षमीकरण । ३७

जातो. हुंड्यासाठी तीला अपमानित केले
वागणूक दिली जाते. या वर्तणूकी विरुद्ध ती
पण काही महिला हा अन्याय मुकाट्याने

पापासून रुढ असलेली हुंडा पद्धतीने अनेक
हे. आजही हा प्रश्न जिवंत व ज्वलंत आहे.
गे तयार केलेले आहेत पण या कायद्याचा
त नाही. प्रसंगी जीवाला मुकावे लागते.
नेक वर्षांपासून महिलांचा छळ करणारा आहे.
हास विरोध, बाल विवाह पद्धत, चार भिंतीच्या
वंचित ठेवण, अशा अनेक प्रश्नांना महिलांना

व्यवस्थासाठी, महिलांच्या रक्षणासाठी, त्यांच्या
साठी (त अनेक कायदे व धोरणे निश्चित
डा प्रतिबंधक कायदा १९६१, अनैतिक व्यापार
नाश कायदा १९६१, कौटुम्बिक हिंसाचारापासून
, हुंडा बळी कायदा १९६१, स्त्रीयांचे असभ्य
हेला आयोग कायदा १९९०, बालविवाह बंदी
गयदा, हिंदू वारसा कायदा, मुस्लीम महिला
८६, ख्रिस्ती विवाह कायदा १९५४, विवाहीत
९, हिंदू वारसा हक्कात मालमत्ता समान वाटप
करून भारत सरकारने महिला सबलीकरणासाठी
भारतीय महिला १००% सक्षम, सबळ झाल्यात,
ही. त्यातही शहरी, ग्रामीण, आणि आदिवासी
आजही महिला किती मागे आहेत, याचा शोध

री उपाय योजना - १) महिला सबलीकरणासाठी
सर्वत्र क्षेत्रात मोफत दिले जावे. सोबतच त्यांना
महिलांच्या हक्कांची होणारी पायमल्ली थांबवावी.
म्ही करावे, त्यांच्या विचारांना व महत्वाकांक्षेला
) महिलांच्या विधायक बाबींकडे पुरुषांनी विशेष
परिस्थितीनुरूप महिलांच्या हक्कांसाठी शासनाने
) महिलांनीही आपल्या हक्कांप्रती जागरूक राहून

स्वतःचा विकास करवा व शासनाने उपलब्ध करून दिलेल्या संधींचा पूर्णपणे
फायदा घ्यावा.

निष्कर्ष

भारतात महिला सबलीकरणासाठी केलेले कायदे व महिलांच्या विकासासाठी
आवश्यक परिस्थिती असतांनाही महिला सबलीकरण धोरणांस १००% प्रतिसाद
मिळत नाही. याचा विचार महिला भगिणींनीही करावा. कारण कायदे व योजना
महिलांसाठी निर्माण केलेल्या आहेत आणि त्याचा उपयोग तुम्ही करून घेत
नसला तर त्यांना जबाबदार कोण ? दुसरी गोष्ट शासनाने या कायद्याचा व
योजनांचा प्रत्येक महिलेला उपयोग व्हावा यासाठी प्रत्येक घरातील महिलेपर्यंत
या विषयाची जाहिरात केली जावी. महिलांची मानसिकता बदलली तर या सर्व
गोष्टी शक्य आहे. नाहीतर जैसे थे परिस्थिती राहिल यात शंका नाही.

संदर्भसूची

१. डॉ. बाबासाहेब आंबेडकर, 'भारतीय संविधान'.
२. डॉ. व्ही.वाय. सोनवणे, प्रा. सुरेश भालेराव, 'महिला आणि मानवी हक्क'.
३. डॉ. भा.ल. भोळे, 'भारताचे शासन आणि राजकारण'.
४. डॉ. वा.भा. पाटील, 'भारतीय राज्यव्यवस्था'.
५. डॉ. शुभांगी राठी, 'महाराष्ट्रातील सामाजिक व राजकीय चळवळी'.
६. डॉ. दिलीपसिंह निकुंभ, डॉ. विजय तुटे, 'भारतीय संविधान व शासन'.



लिंग समभाव आणि महिला सक्षमीकरण । २१३

दिसुन येते. तसेच महिला साक्षरतेचे
विकासात महिलांच्या सबलीकरणात
मसे संशोधनातुन दिसुन आले आहेत.

क्षेत्र (२०१५) श्रमिक प्रतिष्ठान - कोल्हापूर
प - अर्थसंवाद जुलै-सप्टेंबर २०१५ खंड

ण विशेषांक - एप्रिल २००२
प एक - वीक्षेप महाराष्ट्र शासन मुंबई - जाने

योजना - महाराष्ट्र शासन मुंबई - २००५
माजशास्त्र - दिव्या प्रकाशन पुणे

✓ अनुराधा पाटील यांच्या कवितेतील स्त्रीवादी जाणीव

- प्रा. संभाजी बाबाराव सावंत
राणी लक्ष्मीबाई महाविद्यालय, पारोळा, जि. जळगाव

स्वातंत्र्य प्राप्तीनंतरच्या काळात देशात सर्वच क्षेत्रात अमुलाग्र बदल झाल्याचे दिसते. या काळात सुशिक्षितांची एक नवी पीढी उदयाला आली. आणि या पीढीने हा झपाट्याने होणारा बदल शब्दबद्ध करण्यास सुरुवात केली. पुरुष प्रधान भारतीय संस्कृतीने स्त्रीला नेहमीच दुय्यम दर्जा दिला आहे. स्त्रीने देखील पुरुषाचे बर्चस्व निमुटपणे स्विकारले परंतु शिक्षणामुळे स्त्रीला स्वत्वाची जाणीव झाली आणि यातुन ती या प्रस्थापित व्यवस्थेविरुद्ध संघटीतपणे लढादेऊ लागली. आपल्या लेखनीचा उपयोग करुन तीने पुरुष प्रधानतेला नकार द्यायला सुरुवात केली. यातुनच स्त्रीवादी साहित्याची मुहुर्तमेढ मराठीमध्ये रोवल्या गेली. स्त्रीकडे एक व्यक्ति म्हणून पाहण्यापेक्षा तिच्याकडे बाई म्हणून पाहिल्या जाते. म्हणून सिमॉन दी बोव्हा म्हणते बाई म्हणून कोणी जन्माला येत नाही, नंतर तिला बाई बनविल्या जाते. भारतीय स्त्री जीवनाचा इतिहास पाहिला तर, पुरुष प्रधान समाज व्यवस्थेने स्त्रीला दुय्यम स्थान देऊन तिचे अस्तित्त्वच नाकारलेले दिसते. चुल आणि मूल एवढ्याच कार्यक्षेत्रात घालून दिले. आणि स्त्रियांनीही ते निमुटपणे स्विकारले. ही परिस्थिती बदलण्याचा विचार जेव्हा स्त्री मनात आला तेथून स्त्रीवादाला सुरुवात झाली. समान हक्क समान दर्जा आणि स्वातंत्र्य स्त्रियांना आसायला हवे आणि ते समाज व्यवस्थेने स्त्रियांना दिले पाहिजे. समाज व्यवस्था त देत नसेल तर स्त्रियांनी या समाजव्यवस्थेविरुद्ध आवाज उठविला पाहिजे. अशी स्त्रीवादी विचार सरणी आहे. या विचारसरणीचा आविष्कार घडविणारे साहित्य म्हणजेच स्त्रीवादी साहित्य होय. स्त्रीवाद म्हणजे स्त्रीला आपल्या स्वत्वाची जाणीव होणे. स्त्रीवाद म्हणजे स्त्रियांच्या इतिहासातील एक नवा आशय, एक नवा विचार, एक नवी दृष्टी, एक नवे स्वप्न, एक नवी दिशा.

अनुराधा पाटील यांनी दिंगत (१९८१), तरीही (१९८५) दिवसेंदिवस (१९९२) हे तीन कवितासंग्रह लिहिले आहेत. या काव्यसंग्रहातून स्त्री मनाचे विविध अनुभव त्यांनी व्यक्त केले आहे. ग्रामीण स्त्रीच्या भाव विश्वाशी कमालीची मर्यादता साधली आहे. त्यांची कविता, चिंतनशिल काव्यदृष्टीचा ठसा रसिक पाठकावर उमटविते. त्यांच्या कवितेमधून स्त्री जीवनाच्या दुःखाचे स्त्रीच्या शोषणाचे, तिच्या संवेदन शिलतेचे चित्रण आढळते. सुरुवातीच्या काळातील त्यांची कविता

लिंग समभाव आणि महिला सक्षमीकरण । २८९



कविता विशिष्ठ भाषाशैलीसह जन्माला घातली आहे. स्त्री जीवनातील वेगळेपणानी त्यांच्या कवितेचा मोठा भाग व्यापला आहे. त्यांच्या कवितेविषयी डॉ. प्रभा गणोरकर म्हणतात, अनुराधा पाटील यांच्या प्रतिभा धर्मातच एक मनस्वी भावउत्कटता आणि आर्तता आहे. वास्तवाचे भान बुद्धगम्य वा तर्कनिष्ठ आहे. तसेच डॉ. भालचंद्र नेमाडे दुःखकेंद्री काव्यिक जाणीवेची परात्मतेत सापडणारी विषण्णता हे अनुराधा पाटील यांच्या कवितेचे प्रमुख आशयसूत्र आहे.. अनुराधा पाटील यांची कविताही स्वतःच स्वतःशी संवाद साधत असते.

संदर्भसूची

१. पाटील, अनुराधा, दिवसेंदिवस, कुषा प्रकाशन, औरंगाबाद
२. जाधव, रा.ग., कवितारती
३. मराठी बाडमथाचा इतिहास खंड सातवा १९५० ते २०००
४. दादा गोरे, अनुराधा पाटील यांची कविता, प्रतिमा प्रकाशन, पुणे



ISSN 2277 - 5730
AN INTERNATIONAL MULTIDISCIPLINARY
QUARTERLY RESEARCH JOURNAL

AJANTA

Volume - VIII Issue - I English Part - III January - March - 2019

Peer Reviewed Refereed
and UGC Listed Journal

Journal No. 40776



ज्ञान-विज्ञान विमुक्तये

IMPACT FACTOR / INDEXING
2018 - 5.5

www.sjifactor.com

❖ EDITOR ❖

Asst. Prof. Vinay Shankarrao Hatole

M.Sc (Maths), M.B.A. (Mktg.), M.B.A. (H.R.),
M.Drama (Acting), M.Drama (Prod. & Dir.), M.Ed.

❖ PUBLISHED BY ❖



Ajanta Prakashan

Aurangabad. (M.S.)



CONTENTS OF ENGLISH PART - III

S.No.	Title & Author	Page No.
17	A Geographical Analysis of the Sex Disparity of Literacy Population in Dhule District Dr. M. M. Saindane	128-131
18	A Case Study of Tribal Population Growth and Distribution of Jalgaon District Mr. Vishal Kadu Wagh Dr. Madan V. Suryawanshi	132-137
19	Application of Nanotechnology in Various Field Sunil M. Chore Vinod R. Chavan	138-142
20	Agricultural Problems in Amalner Tahsil of Jalgaon District (M.S.) Mahale A. S. Dr. Patil. S. B.	143-150
21	Socio-Economic Status of Population in Anjani River Basin of Jalgaon District Prof. Siddharth Sonawane Dr. Shaileshkumar Wagh	151-158



20. Agricultural Problems in Amalner Tahsil of Jalgaon District (M.S.)

Mahale A. S.

S.S.P.M.S.R.L. College, Parola, Dist-Jalgaon. (M.S.).

Dr. Patil. S. B.

A.D.M.E.S.Arts, Science, College, Mhasdi Tal - Sakri, Dist- Dhule.

Abstract

Agriculture is the pillar of regional economy. It is depend upon monsoon rainfall. Monsoon rainfall is a gamble. Therefore there is no stability in economic condition of the region. The aim of this paper is an attempt to diagnose what is the main problem before agriculture in the tahsil. In the study region more than 80% of the total population is engaged in primitive occupations either as cultivators or as agricultural labourers. We have observed some specific problems in tahsils. The distribution of rainfall is uncertain and irregular, the region is far from perennial source of irrigation, traditional level of agriculture, low level of agriculture, small size of farms, these are the main problems in the study region. Government provides no of schemes for farmers but only 5% to 10% farmers take this schemes benefits. Farming in dry climate without rain and irrigation is a suicidal and uneconomic. Under such condition the availability of water is the only redeeming factor. But in the tahsil the major source of water is monsoon rain and ground water, except this there is not another major or minor project of perennial source of water in the tahsil. This lack of water has negatively effect on sustainable agriculture development in the tahsil.

Key Words- Agricultural Problems, irrigation, uncertain rainfall, lack of education, small size of farms.

Objective

The main objective of this paper is to observe agricultural problems in the tehsil.

Methodology

The present work is based on primary and secondary sources of data. Require data collect from the tahsil revenue office, through village survey, literature survey and laboratory work.





Peer Reviewed Referred
and UGC Listed Journal

An International Multidisciplinary
Quarterly Research Journal

AJANTA

ISSN 2277 - 5730

Volume - VIII, Issue - I, January - March - 2019

Impact Factor - 5.5 (www.sjfactor.com)

Is Hereby Awarding This Certificate To

Mahale A. S.

As a Recognition of the Publication of the Paper Entitled

**Agricultural Problems in Amalner
Tahsil of Jalgaon District (M.S.)**

Editor : Vinay S. Hatole

Ajanta Prakashan, Jaisingpura, Near University Gate, Aurangabad. (M.S.) 431 001
Mob. No. 9579260877, 9822620877
Tel. No.: (0240) 2400877, ajanta.1977@gmail.com, www.ajantaprakashan.com



Impact Factor – 6.261

Special Issue - 109

Feb. 2019

ISSN – 2348-7143

INTERNATIONAL RESEARCH FELLOWS ASSOCIATION'S
RESEARCH JOURNEY

UGC Approved Journal

Multidisciplinary International E-research Journal

Two Days Interdisciplinary International Conference on
**Role of Social Reformers in
Nation Building**

Organized by

Pankaj Shaikshanik and Samajik Sanstha's

Pankaj Kala Mahavidyalaya, Chopda

('B' Grade NAAC Accredited)

Sponsored by

**K.B.C. North Maharashtra University,
Jalgaon**

- EDITOR -

Prin. Dr. Sambhaji N. Desai

- CHIEF EDITOR -

Mr. Dhanraj T. Dhangar

For Details Visit To : www.researchjourney.net

SWATIDHAN PUBLICATIONS

Printed By : PRASHANT PUBLICATIONS, JALGAON



- 86 धार्मिक, आर्थिक, तत्त्वज्ञानविषयक, शैक्षणिक, राजकीय, सामाजिक, राष्ट्रवादी विचारांचे सामाजिक सुधारक..... 256
- सहा.प्रा. श्रीमती एम. व्ही. चौधरी
- 87 **Diaspora the Soul of Bharati Mukharjee's novel "Jasmine"** 259
- Mr. M.B. Wagh
- 88 **Contribution of Mahatma Phule in Social Revolution** 261
- Prof. Nilesh Chaudhari
- 89 **भारतरत्न डॉ. बाबासाहेब आंबेडकरांचे राष्ट्र उभारणीत सामाजिक योगदान** 264
- प्रा. अरविंद बी. पाटील
- 90 **डॉ. बाबासाहेब आंबेडकर यांचा दलित साहित्यावरील प्रभाव**..... 266
- प्रा. अरुण दामू मोरे
- 91 **Role Of S. R. Ranganathan To Promote Indian Library Movement** 268
- Prof. Rahul Jadhav
- ✓ 92 **भारताच्या राष्ट्र उभारणीत समाज सुधारकांची भूमिका (समाज सुधारणेच्या संदर्भात)** 270
- प्रा. दिलीप हरिसिंग राठोड
- 93 **राष्ट्रनिर्माण में साहित्यकारों का योगदान : श्री निर्मला देवी के विशेष संदर्भ में** 272
- प्रा. रूपाली चौधरी
- 94 **भविष्यातील भारत आणि डॉ. बाबासाहेब आंबेडकर यांचे विचार व दृष्टिकोन** 275
- प्रा. सागर लोकनाथ बडगे
- 95 **लीळाचरित्र एकाक मधील समाज जीवन** 282
- प्रा. संजय धर्मा पाटील
- 96 **पर्यावरण संवर्धनासाठी सामाजिक जाणिवेची गरज** 284
- प्रा. सतिश हरलाल पारधी
- 97 **राजर्षी शाहू महाराजांचे स्त्री विषयक कार्य**..... 286
- प्रा. श्रेया चौधरी
- ✓ 98 **राष्ट्र उभारणीत महिलांच्या बाबतीत समाज सुधारकांची भूमिका** 288
- श्रीमती वैशाली गुलाबराव सावंत
- प्रो. दिलीप हरिसिंग राठोड
- 99 **Depiction of Racism in Wole Soyinka's Poem 'Telephone Conversation'**..... 291
- Mrs. Swati Ravindra Vihire
- 100 **New Economic Reforms in India**..... 293
- Prof. Vishal Pandurang Huse
- 101 **सामाजिक उत्थान में संत कबीर का योगदान**..... 295
- प्रा. महेश दगडु रणदिवे
- 102 **पारंपारिक व्यवसायातून संत सेना न्हावींनी केलेले समाज प्रबोधन**..... 298
- प्रा. विजय डी. झुंजारराव
- 103 **बनगरवाडीतील वास्तव ग्रामीण समाज चित्रण** 300
- प्रा. भैर्या डी. पाटील
- 104 **आदिवासी, महिला व बालकांच्या शैक्षणिक व सामाजिक विकासात समाजसुधारकांचे योगदान**..... 304
- प्रा. अस्मिता घनवंत सरवैया
- 105 **Memorial Addressed to Education Commission : Mahatma Phule's Agenda for Societal Transformation and Nation Building** 308
- Prof. Pravin Devsing Patil
- 106 **सामाजिक सुधारणा व पर्यावरण संवर्धनात शिक्षकाची भूमिका** 310
- डॉ. बंदना सतिश चौधरी



राष्ट्र उभारणीत महिलांच्या बाबतीत समाज सुधारकांची भूमिका

- श्रीमती वैशाली गुलाबराव सागर

डॉ.वी.एम. जैन हायस्कूल आणि ज्युनिअर कॉलेज, पारोळा, जि. जळगाव

- प्रो. दिलीप हरसिंग राठोर

राणी लक्ष्मीबाई कॉलेज, पारोळा, जि. जळगाव

प्रस्तावना :-

भारत भूमीचा आम्हाला अभिमान आहे. या भूमातेने आम्हाला काय नाही दिले. जे काही मिळाले ते येथूनच म्हणून जन्मापासून मृत्यूपर्यंतच काय जोपर्यंत ही पृथ्वी आहे तोपर्यंत आमच्यावर या भारत मातेचे अनंत उपकार आहेत हे विसरून चालणार नाही. म्हणून स्वातंत्र्यवीर वि.दा.सावरकरांनी ने मजसी ने परत मातृभूमीला अशी आर्त विनवणी व हाक सागराला केलेली आम्ही विसरणार नाही. म्हणून स्वातंत्र्य पुर्वकाळापासून आजपर्यंत राष्ट्रउभारणीचे कार्य सतत चालूच आहे. त्यातून राष्ट्रद्याचा अनेक प्रकारे विकास होतांना दिसत आहे. यात खरे श्रेय आमचे समाजसुधारक, राजकारणी, साहित्यिक, वैज्ञानिक, कला, क्रिडा इ. अशा अनेक क्षेत्रांत काम करणाऱ्या देश-बांधवांना जाय म्हणून राष्ट्रबांधणीच्या कार्यात रामायण, महाभारत, कौटिल्य, वेद-उपनिषद यांच्यापासून तर आजचे राजकारणी, समाजसुधारक यांच्या पर्यंत सर्वच घटकांनी कमी अधिक प्रमाणांत खारीचा वाटा उचललेला आपण पाहतो.

राजाराम मोहन रॉय, म.फुले, छत्रपती शाहू महाराज, डॉ. बाबासाहेब आंबेडकर, म.गांधी, डॉ. राममनोहर लोहिया याचबरोबर अर्वाचीन काळातील भारतातील व महाराष्ट्रातील नेते मा.शरद पवार, दिवंगत मुख्यमंत्री विलासराव देशमुख यांनी देखील समाजसुधारणेत राष्ट्रबांधणीचे कार्य केलेले आहे.

विषयाचे महत्व :-

राष्ट्रबांधणीच्या प्रक्रियेत समाजसुधारकांची स्त्रीयांच्या बाबतीतील भूमिका अतिशय स्पष्ट व उदारमतवादी व निस्वार्थी अशी आहे. प्राचीन काळापासून स्त्रीयांवर नानाप्रकारे अन्याय, अत्याचार केले गेले. वास्तविक पाहता महिला ही सबळ आहे. याची जाणीव महिलेला करून देणे आवश्यक आहे. पण तसे झाले नाही. बोटावर मोजण्याएवढे लोक महिलांना आपल्या हक्कांची जाणीव करून देणारे आहेत. नाहीतर महिलांवर होणाऱ्या अन्याय, अत्याचाराच्या प्रकरणांत केवळ पुरुषच पुर्णपणे सहभागी आहेत, असे नाही तर महिलाही महिलांना दुर्बल करण्यास पुरुषांना साथ देतांना दिसून येतात. महिला सबळ झाल्याशिवाय या देशाचा १०० विकास होणार नाही. विकास कार्याच्या यादीत प्रथम महिला सबलीकरण करणे गरजेचे आहे. देशाला स्वातंत्र्य मिळण्याआधी महिलांना स्वातंत्र्य मिळाले पाहिजे कारण पुरुषांच्या बरोबरीने त्याही स्वतंत्ररित्या कार्यरत राहातील. बंधनमुक्त कार्यरत राहतील तेंव्हा या देशाची शक्ती द्वीगुणीत होईल, व त्यामुळे देशाची ताकद वाढून राष्ट्रसेवा स्त्री-पुरुषांच्या हातून घडेल. तेंव्हाची राष्ट्रउभारणीची प्रक्रिया वेगळी असेल.

भारतात मात्र तसे नाही. जुन्या बुरसटलेल्या, खुळचट, प्रथांना चिकटून असलेला समाज आजही महिलांना १०० स्वातंत्र्य देण्यास तयार नाही. एवढेच नाहीतर महिला बंधनांत असण्यातच सोयीच्या आहेत. ही अवस्था आजही महिलांच्या बाबतीत सर्वच घरांत आहे. हे कट्ट सत्य आहे.

महिला पुरुषांच्या बरोबरीने कार्य करू शकतात, एवढेच नाही, तर पुरुषापेक्षाही जास्त कार्यक्षमता महिलांमध्ये आहे. हे अनेकवेळा महिलांनी सिध्दही केलेले आहे. पण पुरुषी अहंकारापुढे त्या टिकत नाहीत. म्हणून महिलांना सर्व प्रकारचे नैसर्गिक स्वातंत्र्य

दाखविल्याशिवाय राहाणार नाही.

उद्देश :-

- १) स्त्रीयांची प्राचीन काळापासून असलेली परिस्थिती समाजासमोर मांडणे.
- २) महिलांच्या सबलीकरणासाठी भारतीय विचारवंतांनी केलेले कार्य समाजासमोर आणणे.

गृहित कृत्य:-

- १) भारतीय महिलांची अवस्था दयनीय होती.
- २) भारतीय विचारवंतांनी राष्ट्रबांधणीच्या कार्यात महिलांच्या प्रश्नांना सोडविण्याचे प्रयत्न केलेले आहेत.

स्त्री उध्दारासाठी समाजसुधारकांचे कार्य :-

राजा राममोहन रॉय यांच्या मते सामाजिक प्रगतीसाठी स्त्री आणि पुरुष यांना समान दर्जा प्राप्त होणे आवश्यक आहे. म्हणून त्यांनी स्त्री स्वातंत्र्याचा पुरस्कार केला. त्यांना स्त्री मुक्ती चळवळीचे अर्धव्यु म्हणतात. राय यांच्या काळातही महिलांची परिस्थिती अतिशय वाईट व दिन स्वरूपाची होती. बालविवाह प्रथा रूढ होती. त्यामुळे बालविधवांचे प्रमाण वाढले होते. त्यांना शिक्षणाचा अधिकार नव्हता. चार भिंतींच्या आत तिचे कार्यक्षेत्र होते. त्यांना अतिशय अपमानाचे व दुय्यम जीवन जगावे लागत होते. त्यामुळे स्वतःचे असे व्यक्तीमत्त्वही नव्हते. लग्नापूर्वी आई वडीलांवर अवलंबून असलेले जीवन, लग्नानंतर पतीवर अवलंबून असलेले जीवन व पती मेल्यानंतर, एकतर सती जाणे किंवा दुर्लक्षित जीवन जगणे, यापलीकडे जीवनच नव्हते. स्त्रीयांना बाहेर काढण्याचे कार्य राजा राममोहन रॉय यांनी केले. भारत ब्रिटीशांच्या अधिपत्याखाली असतांना सतीची चाल बंद करण्याचा कायदा करण्यास भाग पाडले. स्त्रीला दास्यातून, पारतंत्र्यातून, अनिष्ट रूढी परंपरेतून मुक्त करण्याचे कार्य रॉय यांनीच केले.

संत, समाजसुधारक, कायदेपंडीत, राजकारणी, साहित्यीक यांनी
वैचारीक, आध्यात्मीक दृष्टया मोलाची भर घातलेली आहे.

म्हणून आजही आशा आहे की, आमचे माजी राष्ट्रपती स्व.
ए.पी.जे.अब्दुल कलाम यांनी सन २०२० साली भारत महासत्ता
झाल्याशिवाय राहाणार नाही व तशी भारताची सर्वांगीण स्थिती आहे
देखील. पण स्त्रीयांच्या बाबतीतील शोचनीय परिस्थिती बदलल्याशिवाय
ते शक्य नाही असेच म्हणावे लागेल.

संदर्भ :-

१. पाटील डॉ.वा.भा. - आधुनिक भारतीय राजकीय विचारवंत
२. देसाई डॉ. संभाजी. - महाराष्ट्रातील चळवळ
३. राठी डॉ.शुभांगी दिनेश. - महाराष्ट्रातील सामा.रा.चळवळी
व प्रशासन
४. देवरे प्राचार्य डॉ. पी.डी. - आधुनिक भारतीय राजकीय
विचारवंत
५. विसपुते डॉ. एस.एम.
६. निकुंभ.डॉ.डी.एस.
७. ठाकरे डॉ. सुनंदा



Impact Factor – 6.261

Special Issue - 109

Feb. 2019

ISSN – 2348-7143

INTERNATIONAL RESEARCH FELLOWS ASSOCIATION'S
RESEARCH JOURNEY

UGC Approved Journal

Multidisciplinary International E-research Journal

Two Days Interdisciplinary International Conference on
**Role of Social Reformers in
Nation Building**

Organized by

Pankaj Shaikshanik and Samajik Sanstha's

Pankaj Kala Mahavidyalaya, Chopda

('B' Grade NAAC Accredited)

Sponsored by

**K.B.C. North Maharashtra University,
Jalgaon**

- EDITOR -

Prin. Dr. Sambhaji N. Desai

- CHIEF EDITOR -

Mr. Dhanraj T. Dhangar

For Details Visit To : www.researchjourney.net



SWATIDHAN PUBLICATIONS

Printed By : PRASHANT PUBLICATIONS, JALGAON



- 86 धार्मिक, आर्थिक, तत्त्वज्ञानविषयक, शैक्षणिक, राजकीय, सामाजिक, राष्ट्रवादी विचारांचे सामाजिक सुधारक..... 256
- सहा.प्रा. श्रीमती एम. व्ही. चौधरी
- 87 **Diaspora the Soul of Bharati Mukharjee's novel "Jasmine"** 259
- Mr. M.B. Wagh
- 88 **Contribution of Mahatma Phule in Social Revolution** 261
- Prof. Nilesh Chaudhari
- 89 **भारतरत्न डॉ. बाबासाहेब आंबेडकरांचे राष्ट्र उभारणीत सामाजिक योगदान** 264
- प्रा. अरविंद बी. पाटील
- 90 **डॉ. बाबासाहेब आंबेडकर यांचा दलित साहित्यावरील प्रभाव**..... 266
- प्रा. अरुण दामू मोरे
- 91 **Role Of S. R. Ranganathan To Promote Indian Library Movement** 268
- Prof. Rahul Jadhav
- ✓ 92 **भारताच्या राष्ट्र उभारणीत समाज सुधारकांची भूमिका (समाज सुधारणेच्या संदर्भात)** 270
- प्रा. दिलीप हरिसिंग राठोड
- 93 **राष्ट्रनिर्माण में साहित्यकारों का योगदान : श्री निर्मला देवी के विशेष संदर्भ में** 272
- प्रा. रूपाली चौधरी
- 94 **भविष्यातील भारत आणि डॉ. बाबासाहेब आंबेडकर यांचे विचार व दृष्टिकोन** 275
- प्रा. सागर लोकनाथ बडगे
- 95 **लीळाचरित्र एकाक मधील समाज जीवन** 282
- प्रा. संजय धर्मा पाटील
- 96 **पर्यावरण संवर्धनासाठी सामाजिक जाणिवेची गरज** 284
- प्रा. सतिश हरलाल पारधी
- 97 **राजर्षी शाहू महाराजांचे स्त्री विषयक कार्य**..... 286
- प्रा. श्रेया चौधरी
- ✓ 98 **राष्ट्र उभारणीत महिलांच्या बाबतीत समाज सुधारकांची भूमिका** 288
- श्रीमती वैशाली गुलाबराव सावंत
- प्रा. दिलीप हरिसिंग राठोड
- 99 **Depiction of-Racism in Wole Soyinka's Poem 'Telephone Conversation'**..... 291
- Mrs. Swati Ravindra Vihire
- 100 **New Economic Reforms in India**..... 293
- Prof. Vishal Pandurang Huse
- 101 **सामाजिक उत्थान में संत कबीर का योगदान**..... 295
- प्रा. महेश दगडु रणदिवे
- 102 **पारंपारिक व्यवसायातून संत सेना न्हावींनी केलेले समाज प्रबोधन**..... 298
- प्रा. विजय डी. झुंजारराव
- 103 **बनगरवाडीतील वास्तव ग्रामीण समाज चित्रण** 300
- प्रा. भैर्या डी. पाटील
- 104 **आदिवासी, महिला व बालकांच्या शैक्षणिक व सामाजिक विकासात समाजसुधारकांचे योगदान**..... 304
- प्रा. अस्मिता धनवंत सरबैया
- 105 **Memorial Addressed to Education Commission : Mahatma Phule's Agenda for Societal Transformation and Nation Building** 308
- Prof. Pravin Devsing Patil
- 106 **सामाजिक सुधारणा व पर्यावरण संवर्धनात शिक्षकाची भूमिका** 310
- डॉ. वंदना सतिश चौधरी



भारताच्या राष्ट्र उभारणीत समाज सुधारकांची भूमिका (समाज सुधारणेच्या संदर्भात)

- प्रा. दिलीप हरिसिंग राव

राज्यशास्त्र विभाग प्रमुख

राणी लक्ष्मीबाई महाविद्यालय, पारोळा, जि. जळगाव

प्रस्तावना :-

भारत भूमी आमच्यासाठी अतिशय पवित्र व तिर्थक्षेत्रीय अशी भूमी आहे. म्हणून आम्ही सकाळी शाळेत गेल्यावर प्रार्थना, प्रतिभा राष्ट्रगीत म्हणतांना फक्त भारत माता व अखंड भारत वर्षात वास्तव्यास असलेल्या आमच्या बांधवाबद्दल आदर अभिमान आणि राष्ट्रप्रेम गाण्याचे महत्वाचे कारण म्हणजे आमचे भारतीय थोर नेते, समाज सुधारक यांनी आमच्यावर अनंत सुसंस्कार टाकलेत. मायभूमीचे गोडवे गाण्या देशासाठी स्वतःचे बलीदान दिलेले म्हणून भारतमाता आम्हाला पवित्र आहे. प्राचिन काळापासून या भारत मातेवर राजे रजवाडे यांचे होते, मुगलांचे राज्य होते, मराठ्यांचे राज्य होते. ब्रिटीशांनीही अनेक वर्षे राज्य केले. या सर्व सत्तांतरे आमच्या थोर नेत्यांनी केलेत. तेव्हा १९४७ साली आम्हाला स्वातंत्र्य मिळाले. स्वतःची राज्यघटना, स्वतःचे शासन, लोकशाहीची स्थापना या गोष्टी अनुभवास आल्यात.

विषयाचे महत्त्व :-

भारतात अनंत काळापासून चालत आलेली अनिष्ट रूढी, परंपरा, जातीयता, खुळचट प्रथा आजच्या आधुनिक काळातही नष्ट झालेल्या नाहीत. वास्तविक पाहता आम्ही शैक्षणिक दृष्ट्याच नव्हे तर सामाजिक, राजकीय, आर्थिक, वैज्ञानिकदृष्ट्या सर्व क्षेत्रात प्रगती साधलेली आहे. त्याचे यश आम्हाला दिसतही आहे. पण अनेक वर्षांपूर्वी राजा राममोहनराय, महात्मा ज्योतीराव फुले, महात्मा गांधी, पंडीत नेहरु, लोकमान्य टिळक, डॉ. बाबासाहेब आंबेडकर या थोर नेत्यांसंबंधी मांडलेले विचार कितपत आचरणात आणलेत हा संशोधनाचा प्रश्न आहे. उपरोक्त नेत्यांनी तळागाळात फसलेल्या समाजाला वर काढण्याचे अतोनात प्रयत्न केलेत. स्वतः हाल अपेष्टा सहन केल्या. आईच्या भूमिकेतून आमचे संगोपन केले. आम्हीही आज रोजी त्यांच्या कार्याचे गोडवे गात आहोत. मात्र त्यांनी मांडलेल्या व अपेक्षा व्यक्त केल्याप्रमाणे २१ व्या शतकातील भारत आहे का? या हेतूने संशोधन विषयाचे महत्त्व आहे.

उद्देश :-

१. राष्ट्र उभारणीत आमच्या थोर नेत्यांनी केलेले कार्य समाजापुढे नेणे.
२. त्यांनी केलेली अपेक्षा आज पूर्ण झाली आहे की नाही याची मांडणी समाजापुढे करणे.
३. राष्ट्र उभारणीच्या कार्यात जसे तत्कालीन नेत्यांनी स्वतःला झोकून दिले तीच अपेक्षा आजही आमची आहे ही अपेक्षा समाजापुढे मांडणे.

गृहीतकृत्ये :-

१. स्वातंत्र्यपूर्व काळापासून राष्ट्र उभारणीचे कार्य समाज सुधारकांनी केलेले आहे.
२. स्वातंत्र्यानंतरही भारतीय समाज जुन्या रूढी परंपरांना चिकटलेला आहे.
३. देशाची समाज सुधारणे व्यतिरिक्त इतर क्षेत्रात अपेक्षित प्रगती झालेली आहे.

राष्ट्र उभारणीच्या कार्यात सामाजिक सुधारणेविषयी समाज सुधारकांनी नाना प्रकारे कार्य केलेले आपणांस दिसून येतात. त्यात

प्रामुख्याने राजा राममोहनराय यांनी महिलांच्या बाबतीत सतीची प्रथा बंद करणारा कायदा ब्रिटीश शासनाकरवी केला. बाल विवाहाचा विरोध व पुनर्विवाहाचा प्रचार केला. धार्मिक रूढी, प्रथा, परंपरा ह्या परिस्थितींनुरूप बदलण्यास भाग पाडले. समुद्र पर्यटनाची संकुचित भावना किती मारक आहे हे पटवून दिले. त्यांच्यामते, चर्च्या प्रकारच्या धार्मिक परंपरांना हिंदू लोक चिकटून आहेत, त्यामुळे त्यांचे राजकीय हित साध्य होत नाही, सामाजिक एकात्मता निर्माण होत नाही. जात पंथ-उपपंथ अशा भेदाभेदांमुळे त्यांच्यात राजकीय जाणीव निर्माण होत नाही. विविध प्रकारचे धार्मिक आचार व कर्मकांड, धर्मशुद्धीचा कल्पना यामुळे समाज कोणतेही महत्वाचे कार्य हाती घेण्याच्या दृष्टी कुचकामी आहे. मूर्तिपुजा आणि त्याचे अवडंबर, दांभिकपणा सामाजिक विकासाचा शत्रू आहे. छ असे ठासून सांगितले. जोपर्यंत आम्ही सृष्ट साक्षर होणार नाहीत, तोपर्यंत आमचे भले कशात आहे कळणार नाही व त्याशिवाय आमचा विकास होणार नाही. त्यासाठी त्यांनी ब्राम्हो समाजाची स्थापना केली.

महात्मा ज्योतीराव फुले यांनी आपले राष्ट्र उभारणीत सामाजिक सुधारणेच्या कार्यातून मोठी भर पाडली. कारण अडाणी, निरक्षर समाज जुन्या खुळचट, अनिष्ट रूढी परंपरेत गुस्फटलेला होता. कोणाला कोणाशी घेणे देणे नव्हते. देश कोणाचा आहे? काहीच काही माहित नाही. जीवन जगतांना कोणताही उद्देश डोळ्यासमोर नव्हता. असा परिस्थितीतून समाजाला बाहेर काढण्याचे कार्य पती पत्नी द्वयीय केला. म्हणूनच ते महात्मा झाले. स्त्रीया जणू पुरुषांच्या वैरी आहेत या भावनेतून देशातील सर्व रूढी परंपरा स्त्री विरोधी बनवलेल्या होत्या सुंदर स्त्रीयांना तर जगण्याचा अधिकारच नव्हता. त्यातही विधवा होणे म्हणजे महापाप. त्यासाठी सामाजिक न्याय प्रस्थापित होणे आवश्यक आहे. त्याशिवाय सामाजात स्वातंत्र्य प्रस्थापित होणार नाही. त्या स्वातंत्र्याची, सन्मान, प्रतिष्ठेची सर्वांना आवश्यकता आहे. त्याशिवाय देशात खरे स्वातंत्र्य प्रस्थापित होणार नाही. सत्यशोधक चळवळ चालवण्यामागेही त्यांचा तोच उद्देश होता. स्वातंत्र्य, समता जोपर्यंत देशात निर्माण होणार नाही, तोपर्यंत भारतीय समाजात ही अनागदी सोवळे-सोवळे, अनिष्ट चालीरीती चालूच राहणार आहेत. चालीरीतीच्या दास्यातून सर्वांची सुटका झाली पाहिजे, यासाठी

ISBN : 978-81-922248-7-9

© Copyright

Principal

RAJIV GANDHI MAHAVIDYALAYA

Mudkhed, Dist. Nanded, Maharashtra, India

Edited by

Dr Ramesh Kadam

Dr Madhav G. Baswante

Mr Sandeep Korde

Publisher

Narayanrao Chavan Law College

Nanded, Maharashtra, India

Printed at

Mudra Offset Printers & Processors

M.G. Road, Nanded. Ph. : 242109



9 788192

ISBN : 978-81-9

अण्णा भाऊंची 'माझी मैना गावावर राहिली'

प्रा. डॉ. संभाजी बाबाराव सावंत

मराठी विभाग प्रमुख
राणी लक्ष्मीबाई महाविद्यालय
पारोळा जि.जळगाव
मो.९७३०९९०३८१

प्रस्तावना :

तुकाराम भाऊराव उर्फ शिवशाहीर अण्णाभाऊ साठे यांचा जन्म १ ऑगस्ट १९२० रोजी सांगली जिल्हात वाळवा तालुक्यातील वाटेगाव या लहान गावामध्ये झाला. अण्णाभाऊ साठे हे महाराष्ट्राला एक शाहीर म्हणून परिचीत असले तरी कथा, कादंबरी हे साहित्यप्रकार चे ही त्यांनी लेखन केले. अण्णाभाऊंनी मराठी साहित्यातील लोकवाङ्मय वग, गवळण, प्रवास वर्णन, पोवाडे आसे सर्वच प्रकार सशक्त व समृद्ध केले. तमाशा या कलेला लोकनाट्याची प्रतिष्ठा अण्णाभाऊंनी मिळवून दिली. अण्णाभाऊंनी पोवाडे, लावण्या, गीतं, पदं या काव्यप्रकाराचा सर्वसामान्य कष्टकरी जनतेच्या विचारांच्या प्रचखरासाठी वापर केला. १९४४ साली अण्णाभाऊंनी 'लाल बावटा' पथक स्थापन केले आणि अण्णाभाऊ शाहीर झाले.

अण्णा भाऊंची शाहीरी रचना श्रमीक कामगार आणि शेतकऱ्यांच्या यथा, वेदना बरोबर दलित समाजाच्या दुःखाचे वाजवी चित्रण करते. 'अण्णा भाऊ साठे यांनी १९४० पासून शाहीरी रचनेला प्रारंभ केला.'^१ त्याची शाहीरी रचना ही लोकशिक्षणाचा वसा घेऊन अवतीर्ण झाली आहे. रंजनातून लोकजागृती करणे हा शाहीरी रचनेच उद्देश असला तरी अण्णाभाऊंनी सामाजिक आणि राजकीय जीवनातील परिवर्तनाचा नवा विचार मांडला आहे. शेतकरी कामगार आणि दलित यांच्या दैनंदिन जीवनाची अनेक प्रश्न आणि त्या प्रश्नांची उकल करण्यासाठी कष्ट कऱ्यांना जागृत करून आपल्या हक्कासाठी लढण्याची जिद्द त्यांच्यात निर्माण करण्याचा प्रयत्न अण्णाभाऊंनी केला.^२ अण्णा भाऊंनी आपल्या शाहीरी रचनेतून समाज प्रबोधनाचा परिवर्तनाचा विचार मांडला. अण्णाभाऊ साठे लावण्या, पोवाडे, गीते, लिहून त्यात नवा आशय भरला, त्या 'स्टालिन ग्राडचा पोवाडा', चार्लिनचा पोवाडा, बंगालची हाक, तेलगु लढा, पंजाब दिल्लीचा दंगा, अमळनेरचे अमर हुतात्मे, मुंबईची कामगार चळवळ, इ. पोवाड्यातून इतिसहात नोंद केली आहे.

'अण्णा भाऊंना महाराष्ट्र संस्कृती व परंपरा यांच्या विषयी अभिमान होता ज्ञानेश्वरादी संतमहंतांच्या कार्यापासून संयुक्त महाराष्ट्राच्या लढ्यापर्यंत महाराष्ट्रात जे जे चांगले कार्य घडले महाराष्ट्रा पुढे नेण्यासाठीच घडले अशी त्याची धारणा हे अण्णाभाऊंनी मोजक्याच लावण्या लिहल्या आणि त्यातून सामाजिक आशय व्यक्त केला.^३

'माझी मैना गावावर राहिली' ही अण्णाभाऊंची लावणी म्हणजे त्यांच्या स्वजीवनावर केलेले भाष्य आहे. या लावणीमध्ये अण्णाभाऊंनी पत्नीपासून दूर जानाच्या व दूर विलग होताना व विलग झाल्यानंतर होणारी मनाची अवस्था चित्रित केली आहे. पत्नीच्या रंगरूपात सुखावलेल्या मनातील आंतरयामी जाणवा अभिव्यक्त करताना -

माझी मैना गावावर राहिली

माझ्या जीवाची होतीचा काहिली।।

ओतीव बांधा। रंग गव्हाळ। कोर चंद्राची।

उदात्त गुणाची। मोठ्या मनाची। सीतानी माझी रामाची।

अण्णाभाऊंनी रामायणातील राम सीताच्या आदर्शाचा दाखला देवून वास्तव जीवन जगणारे पती पत्नी हे राम सीतेचे प्रतिकारूप असतात हे स्वजीवनानुभवाच्या आधारे स्पष्ट केले आहे. परंतु हे चित्रण करताना अण्णाभाऊंनी वास्तव्य जीवन जगणाऱ्या राम सीतेच्या जीवनातील संघर्ष मांडला आहे. पुराण कथेतील राम सीते पेक्षा वास्तव जीवनातील रामसीतेला गरीबी मुळे भोगाव्या लागणाऱ्या वनवासाची जाणीव अण्णाभाऊंनी चित्रित केली आहे. या वनवासातील राम सीतेला पोटाची खळगी भरण्यासाठी विलग व्हावे लागते. असे वर्णन अण्णाभाऊंनी केले आहे.

गरीबीन ताटातूट केली आम्हा दोघाची।

झाली तयारी माझी मुंबईला जाण्याची।

वेळ होती भल्या पहाटेची।

बांधा बांध झाली, भागरी तुकड्याची

घालवीत निघाली मला माझी मैना चांदणी शुक्रा गावंदरीला येताच कष्टी कोमेजली जिच्या मनाची।

शिकस्त केली मीनिला हसवण्याची।

स्वैरान कली पत्रांची

वचनांची। दागिन्यांनं मढवून काढायची।

बोली केली शिंदे शाही तोड्याची

पोटासाठी पाठ धरलो होती कामाची।

पर्वा केली नाही उन्हाची, थंडीची,

पावसाची

पाण्यानं भरलं खिसं माझं। वाण मला

छत्रीची

अण्णाभाऊंसारखी अनेक जण आपल्या सुखी जीवनाचे स्वप्न सत्यात उतरवण्यासाठी



CONTENTS OF MARATHI PART - V

अ. क्र.	लेख आणि लेखकाचे नाव	पृष्ठ क्र.
१६	शैलीशास्त्रीय समीक्षा : कवी ग्रेस यांच्या कविता प्रा. डॉ. मधुकर बैकरे	८९-९३
१७	समिक्षा : संकल्पना आणि स्वरूप प्रा. महारुद्र जगताप	९४-९७
१८	स्त्रीवादी समीक्षा स्वरूप व चिकित्सा प्रा. मुनेश्वर जमईवार	९८-९९
१९	ग्रामीण कथात्मक साहित्य समीक्षा : विशेष संदर्भ व, बळीचा कृष्णा उत्तम नागरे	१००-१०२
२०	ग्रामीण साहित्य समीक्षा प्रा. पंडित गंगाधरराव राममाळ	१०३-१०६
२१	आदिबंधात्मक साहित्य समीक्षा ऋता ठाकूर	१०७-११२
२२	आदिवासी साहित्य समीक्षा (वारली लोकगीते : कविता महाजन) सबाना हमीद तडवी	११३-१२१
२३	दलित साहित्य समीक्षा प्रा. डॉ. सावंत संभाजी बाबाराव	१२२-१२४
२४	आस्वादक साहित्य समीक्षा : एक चिंतन डॉ. दैवत सावंत	१२५-१२८
२५	मानसशास्त्रीय समीक्षा (काही प्रातिनिधिक कादंबऱ्यांकडे मनोविश्लेषणाच्या परिप्रेक्ष्यातून दृष्टिक्षेप) डॉ. सायली योगेश आचार्य	१२९-१३३
२६	स्त्रीवादी समीक्षा प्रा. डॉ. शिल्पा म्हात्रे-काकडे	१३४-१३८
२७	लोकसाहित्याची समीक्षा श्री सिसोदे श्याम धनसिंग	१३९-१४२
		१४३-१४६

डॉ.

सहाय्यक प्राध्यापक, मराठी भाषा व वाङ्मय विभाग

साहित्यकृतीचे विश्लेषण, अर्थनिर्णयन व

कोणत्याही एका तत्वाला प्रमाण मानले जात नाही.

येथे घेता येत नाही. नॉरथॉप फ्राय सारखा अभ्यासक

नियम येथे तंतोतंत लागू पडत नाहीत. १+१=२ हे वे

याचे उत्तर १००% होय जसे देता येत नाही तसेच

कला नाही. म्हणून समीक्षेला 'साहित्याविषयीचे साहित्य

की अर्थनिर्णयन करायचे? की मूल्यमापन करायचे?

असते. म्हणजेच समीक्षेत समीक्षकाचा दृष्टिकोन

दृष्टिकोनानुसार या उद्देशानुसार विविध समीक्षा पद्धती

ही समीक्षेची प्रयोजने लक्षात घेतली तर ही तीन प्र

समीक्षा केल्यास तीन स्वतंत्र पद्धती अस्तित्वात

आकलनात्मक समीक्षा होते. निव्वळ अर्थनिर्णयाला

प्राधान्य दिल्यास आस्वादात्मक समीक्षा केली जा

समीक्षा करता येते. या पद्धती म्हणजे कलाकृती

कलाकृतीकडे पाहू शकतो. न्वहे तर त्या कलाकृती

अभ्यासक या पद्धतीना 'संप्रदाय' असेही संबोधतात

सद्यःस्थितीमध्ये विविध प्रकारच्या समी

२३. दलित साहित्य समीक्षा

प्रा. डॉ. सावंत संभाजी बाबाराव
राणी लक्ष्मीबाई महाविद्यालय, पारोळा.

मराठी साहित्यविचारामध्ये दलित साहित्याच्या समीक्षेने आपले 'साहित्यविचार म्हणून वैचारिक वेगळेपण सिध्द केले आहे. दलितांच्या आयुष्यात इथल्या व्यवस्थेने दिलेले चिरंजीव दास्य आणि डॉ.बाबासाहेबांनी जागविलेला दलितांत मला माणूस, त्यातून लाभलेल्या जीवनाकडे पाहण्याचा नवा दृष्टीकोन यांच्या सामाजिक आणि सांस्कृतिक अभिव्यक्तीचे अधिष्ठान म्हणजे दलित साहित्य. प्रा.रा.ग.जाधव म्हणतात त्या प्रमाणे दलित हा शब्दच नव्या अर्थाने व अर्थव्यस्तेने भारून टाकणारा आहे. ¹ (नव वाङ्मयीन प्रवृत्ती व प्रमेय, पृ.10) दलित साहित्य म्हणजे लीवनाचे नव दर्शन. अण्णाभाऊ साठे, शंकरराव खरात, ना.रा. शेंडे बंधुमाधव इ. लेखक धर्मांतरापूर्वी लेखन करीत होते. पण त्यांच्या साहित्याने मराठी समीखेला आवाहन केले नाही. मात्र 1960 नंतर दलितांमधली तरुण पिढी लिहायला लागली. त्यामध्ये नामदेव ढसाळ, बाबुराव बागुल यासारख्या लेखकांच्या साहित्यकृतींनी मराठी समीक्षेपुढे नवे प्रश्न निर्माण केले. हे जीवंत मनुष्यत्व नाकारलेले, बहिष्कृत जातिंच्या ज्वालेत जाळणारे, शोषणाचा बळी उरलेले होते. त्यांच्या अन्वयार्थ लावून त्याविरुद्धची विद्रोहाची जाणीव दलित साहित्यातून प्रकट होऊ लागली. आकलन, आस्वासन आणि मूल्यमापन ही सूत्रेच दलित समीक्षेची आधारशीला आहे. दलित समीक्षा केवळ दलित साहित्यांचीच मीमांसा करते असे नाही. तर अन्य मराठी वाङ्मयप्रवाह, समकालीन साहित्य तसेच साहित्याशी निकडीत असणाऱ्या अन्य ज्ञानक्षेत्रांतील निर्मितीची समीक्षा करते. दलित समीक्षा ही प्राधान्याने आस्वादक समीक्षा आहे. ² (खंड गंगाधर पाणतावणे पृ.74)

दलित कोण ? दलित साहित्यीक कोण ? त्याच्या लेखनराचे स्वरूप कसे ? इ.प्रश्नांची चर्चा करीत दलित समीक्षेची सुरुवात झाली. 'माणूस म्हणून ज्यांचे मूल्य अट्टरेले गेले आहे. ज्यांना माणसा सारखे मनाने जगणे नाकारले गेले ते दलित' अशी ज्याच्या डॉ.प्रभाकर मांडे करतात. दलित हा भ्रमीक आणि सर्जक असून ही तो विषमतेचा बळी उरला. त्याला माणूसकीच्या प्रतिष्ठेपासून दूर ठेवण्यात आले. दलित साहित्य अशा सगळ्या मानवी समूहाचा जीवनजाणीवा आविष्कार करते. नकार, विद्रोह, मानवमध्यवर्तित्व, अनात्मवाद, अनिश्वरवाद, गनीवाद, ज्ञानविज्ञान आणि त्यांच्या योग्य उपयोगासाठी सत्ता अर्थसत्ताच दलितांच्या हानी असणे ही सम्यक क्रांतीची सूत्रे आहे हीच दलित जाणीव होय. ³ असे बाबुराव बागुल म्हणतात. "1960 च्या दशकात बाबासाहेबांच्या विचारांनी भारलेल्या तरुण कवींना आत्मविष्काराची किमया साधली हा आत्मविष्कार स्वतंत्र्याच्या जाणीवेचा होता दलित अस्मितेचा होता." ⁴ दलितांच्या सामाजिक स्वातंत्र्यामधूनच आविष्कार स्वातंत्र्य मिळाले हा जाणीवेचा विशेष असल्याचे रा.ग. जाधव सांगतात.

दलित साहित्य समीक्षेत दलित जाणीवेचा विचार दोन पातळ्यावर वावरतांना दिसतो. मागासलेल्या जातीसंघांना संघटीत करून त्यांच्यात परिवर्तनासाठी सम्यक क्रांतीसाठी लढण्याची प्रेरणा निर्माण करणे व त्यांच्यातील अस्मिता, स्वत्व जागे

करून त्यांच्या अनुभवांना साहित्यांत कलात्मकपणे आविष्कृत करण्याचा विश्वास निर्माण करणे. त्या जाणीवेला वैचारिक अधिष्ठान देणे हे सुरुवातीच्या समीक्षा रचनेचे मुख्य प्रयोजन असल्याचे दिसते.

“दलित साहित्य म्हणजे दलित लेखकांनी निर्माण केलेले प्रक्षोभित विद्रोही साहित्य” डॉ.म.ना. वानखेडे

“माणसाच्या मुक्तीचा पुरस्कार करणारे, माणसाला महान माणणारे, वंश, वर्ण आणि जाती श्रेष्ठत्वाला कठोर विरोध करणारे जे साहित्य ते दलित साहित्य.”⁵ बाबूराव बागुल

दलित साहित्याच्या प्रेरणा सांगताना शंकराव खरात म्हणतात, “डॉ.बाबासाहेबांचे विचार, कृती, कार्य व आंदोलने ग्रंथसाहित्यातूनच दलित साहित्यांकांनी स्फूर्ती व प्रेरणा घेतलेली आहे. त्यात कुणी दलित लेखकाने आपल्या साहित्यात कलात्मक रीतीने दुःख चित्रित केले जर कोणी दलित चिड संताप उठवला कोणी नकार व विद्रोहाचे दर्शन घडविले. या साहित्यात दलित लेखकांच्या साहित्य निर्मितीचे स्फूर्तीस्थान डॉ.बाबासाहेब आंबेडकर हेच आहे. आणि तेच दलित साहित्याची मूळ प्रेरणा आहेत.”⁶ डॉ.बाबासाहेब आंबेडकरांनी अस्पृश्यता समूळ नष्ट करण्यासाठी धर्मान्तर, प्रज्ञाशील करून हे मानवी मूल्य सांगणारे बुद्धाचा मार्ग दाखविला हा आंबेडकरी विचारगाभाच दलित जीवनाच्या मुक्तीचा मार्ग दलित समाज मानतो तोच त्यांच्या जीवनाकडे पाहण्याचा दृष्टीकोन बनला. आंबेडकरी विचारांचे मूळ सूत्र सांगताना, दलित साहित्याच्या अभ्यासक डॉ.आर.कुसुरे कुलकर्णी म्हणतात, “डॉ.आंबेडकरांनी धर्मांतर केले स्वातंत्र्य, समता, बंधुभाव व न्याय ही तत्वे त्यांनी फ्रेंच राज्यक्रांतीपासून घेतलीनाहीतर जी सूत्रत्रयी बौद्ध धर्मापासून त्यांना गवसली. लोकशाहीचा जीवनमार्ग सापडला लोकशाही समाज आणि बुद्धविचारप्रणाली आंबेडकरी विचारांचा गाभा आहे.”⁷

दलित साहित्याचा अशाय व दृष्टीकोन हे आंबेडकरी विचारापासून आलेले असल्याने जाणीवा बदलल्या असल्या त्यांचे आकलन पारंपारिक मूल्य चोकटीत झाले नाही म्हणून दलित साहित्याला स्वतंत्र समीक्षेची मांडणी करण्याची गरज भासली.

गौतम बुद्धाला दलितांनी आपल्या साहित्यातील सर्व कालीन प्रेरणा माणले आहे. मानवतावादी विचार सरणी समता, स्वातंत्र्य, बंधुता आणि न्याय, प्रज्ञाशील करूणा ही मूल्ये दलित साहित्याची प्रेरणा आहे.

दलित साहित्य निर्मिती 1960 नंतर प्रभावीपणे होत गेली. 1968 मध्ये दलित साहित्याला वाहिलेले अस्मितादर्शन वाङ्मयीन नियतकालिक जन्माला आले. अस्मिता ह्या नावाने प्रकाशित झालेल्या अंकात 1867 ‘महाराष्ट्रातील आज-उद्यान संपन्न आणि वाङ्मयीन समस्या’ या विषयावर चर्चा संपन्न झाली या चर्चेत दलित साहित्याविषयीच्या अनेक प्रश्नांचा उहापोह झाला या चर्चेत प्रा. वा.ल.कुलकर्णी, प्राचार्य चिटणीस, प्रा.मे.पु रेंगे, डॉ.म.ना.वानखेडे आणि प्रा.रा.ग.जाधव सहभागी झाले होते. प्रा.रा.ग. जाधव म्हणतात, “एक प्रकारे ही चर्चा दलितांची सांस्कृतिक चळवळ आणि वाङ्मयीन चळवळ यांच्या सर्वव्यापीचा एक स्थूल नकाशाच आपल्यापुढे ठेवते.”⁸ (निळी पहाट पृ.53)

दलित साहित्य निर्मितीची आणि साहित्यविषयक प्रश्नांची समीक्षा 1974-80 या कालखंडात प्रा.ग.बा. सरदार, प्रा.के.शेडेकर, मुक्तीबोध, डॉ.भालचंद्र फडके, प्रा.टा.ग.जाधव, सदा कन्हाळे, प्रा.केशव मेश्राम, प्रा.कुरुंदकर, पानतावणे.

दलित जीवनाची मराठीत नोंद नाही त्यांच्या जीवनाचा अर्थ अभिव्यक्त झाला नाही म्हणून मराठी सारस्वतापेक्षा दलित साहित्याचे स्वरूप आक्रमक बनले म्हणून त्याच्या प्रेरणा, भाषा, भावना, विषय, जीवन हे सगळेच मराठी समीक्षेच्या संकेतात न बसणारे, न मावणारे आहे. हे दलित साहित्याचे स्वतंत्र आकलन दलित समीक्षेत मांडले आहे.

डॉ. यशवंत मनोहर म्हणतात “भेदांचा बाप परमात्मा सत्य सर्वभेद आणि कुरूपता शिव आणि उच्चवर्णियांचे हित साधना या प्रचलीत मूल्यव्यस्थेच्या संस्कारानी घेतलेल्या भाव संवेदना लययुक्त सर्जन म्हणजे सौंदर्य.”⁹ असे त्या मूल्यांचे अभिजनरूपच ते सांगतात. म्हणून ती मूल्य दलित साहित्य शास्त्राची रचना व्यवस्था होत नाही असे ते मानतात. व बुद्ध-आंबेडकरी मूल्ये ही समीक्षेची व्यवस्था ते स्वीकारतात बुद्धांचा भौतिकवाद प्रज्ञाशील, करुणा, बाबासाहेबांनी सांगितलेला समता, स्वातंत्र्य, न्याय व मार्क्सचा ऐतिहासिक, नैतिकवाद या अंगानेच दलित साहित्यविचार विकल्पीत होईल असे मानले गेल्याचे दिसते.

दलित साहित्याच्या सुरुवातीच्या काळात मराठी समीक्षेची स्थिती या साहित्याच्या आकलनासाठी अनुकूल नव्हती. मराठी समीक्षकांच्या पारंपारिक दृष्टीकोनामुळे, प्रेणेने प्रकृतीने आद्ययानाने जाणीवेने स्वतंत्र असलेल्या दलित साहित्याला मराठी समीक्षेच्या मर्यादा जाणवल्या म्हणून आमचे साहित्य वेगवेगळे आहे. त्याची समीक्षाही वेगळी व्हावी या विचारातून दलित समीक्षा निर्माण होत गेली. दलित समीक्षा आपले स्वतंत्र तत्वज्ञान मांडण्याचा प्रयत्न करते. त्यास भारतीय साहित्य संस्कृती समाजव्यवस्था शास्त्रे पुराणे इतिहास नाकारत समग्र विषमता नाकारत समतेच्या विचार दलित समीक्षा मांडते. बुध, फुले, आंबेडकर, मार्क्सवाद ने यांच्या तत्वज्ञानाचे या समीक्षेला समीखा मूल्ये पुरविली. प्रभावी दलित साहित्य निर्मितीनेच दलित समीक्षेची स्वतंत्र अशी गरज निर्माण केली.

संदर्भ सुची

- (1) नववाङ्मयीन प्रवृत्ती व प्रमेय - रा.ग. जाधव
- (2) मराठी वाङ्मयाचा इतिहास खंड - 7
- (3) दलित साहित्य आजचे क्रांतीविज्ञान - बाबूराव बागुल
- (4) निळी पहाट - रा.ग. जाधव
- (5) समाजप्रबोधन पत्रिका मार्च - एप्रिल 1971 - बाबूराव बागुल
- (6) दलित वाङ्मय प्रेरणा व प्रवृत्ती - शंकरराव खरात
- (7) दलित स्वकथने - डॉ. आरती कुसरे
- (8) दलित साहित्य सिध्दांत आणि स्वरूप - डॉ. यशवंत मनोहर





Available online at www.sciencedirect.com

ScienceDirect

Materials Today: Proceedings 23 (2020) 190–201

materialstoday:
PROCEEDINGS

www.materialstoday.com/proceedings

ICMES-2018

Synthesis, Characterization and Gas Sensing Study of SnO₂ Thick Film Sensor towards H₂S, NH₃, LPG and CO₂

Suresh G. Onkar^{a*}, Fulsingh C. Raghuwanshi^b, Devidas R. Patil^c, T. Krishnakumar^d

^a Associate professor and head, Department of Physics, Adarshs Sci, J.B. Arts and Birla Commerce College, Dhamangaon (Rty), dist- Amravati, Maharashtra, India.

^b Dean of Science, S.G.B. Amravati University, Amravati and Principal, Vidya Bharti College, Amravati, Maharashtra, India.

^c Bulk and Nano Materials Research Lab, Dept. of Physics, Rani Laxmibai College, Parola, Dist – Jalgaon, Maharashtra, 425111, India.

^d Nanotechnology Laboratory, Department of Physics, Sri Ramakrishna Mission Vidyalyaya College of Arts and Science, Coimbatore, Tamilnadu-641 020, India

Abstract- SnO₂ is synthesized by microwave assisted technique. Crystal structure and particle size is studied by XRD. Particle size of synthesized sample is investigated by TEM, FE-SEM and Scherrer formula. Crystalline nature is observed by SAED. FE-SEM of sample is carried out for knowing surface morphology and particle size. Energy dispersive analysis by X-ray (EDAX) is done for studying elemental composition and their mass percentage in the sample. The thick film of SnO₂ is fabricated by screen printing technique for exploring V-I characteristics and conductivity. The gas sensing response of SnO₂ thick film sensor towards H₂S, LPG, NH₃ and CO₂ is studied.

© 2019 Elsevier Ltd. All rights reserved.

Peer-review under responsibility of the scientific committee of the International Conference on Materials and Environmental Science, ICMES 2018.

Keywords- SnO₂ synthesis, microwave technique, characterization, gas response.



*Corresponding author: sureshgonkar@rediffmail.com

विद्यवातर्त®



Peer Reviewed International Refereed Research Journal

K.V.P. Sanstha's....

KISAN ARTS, COMMERCE, SCIENCE COLLEGE

PAROLA - 425 111 (Dist. Jalgaon) M.S. India

International E- Conference On

India's Foreign Policy in 21st Century : Continuity and Change

15 th March 2022

Kaviyatri Bahinabai Chadhari
North Maharashtra University, Jalgaon

Convener
Mr. R.S.Mali
Asst.Prof.



INDEX

- 01) INDIA'S SOFT POWER STRATEGY IN SOUTH ASIA
Dr. R. Vijayalakshmi, Mumbai ||15
- 02) Critical questions of the Indian Diaspora in its extended south East....
Sangeeta Roy, Mumbai ||19
- 03) Russia-Ukraine Conflict- Impact on India-Russia Relation
Dattatreya A Nimbalkar, Nashik ||26
- 04) Indian Foreign Policy and Neighborhood Principles - Constitutional Perspective
Dr. Gajanan S. Mehkarkar, Dhule ||30
- 05) India – China Relations in the 21st Century: A Critical View
Mr. Ravindra Santosh Mali, Parola Dist., Jalgaon ||33
- 06) Recalibration of India's Foreign Policy towards China
Dr. Vijay Tunte, Mrs. Sneha Kulkarni -Dani, Rambhoomi Nashik ||38
- 07) भारत व भूतान चे विश्लेषणात्मक अध्ययन
श्रीमती गौरी सुखदेव साळुंखे, जळगाव ||43
- 08) राष्ट्रीय एकात्मता आणि भारताचे परराष्ट्रीय धोरण
प्रा. विरेंद्र मुरलीषर घडडे, नगाव, ता. जि. धुळे ||46
- 09) जागतिक मानवाधिकारांसमोरील आव्हान : आक्रमक राष्ट्रवाद
प्रा. डॉ. प्रमोद मनोहर पवार, सहा. प्रा. शशिकांत भालचंद्र पाटील, जळगाव. ||49
- 10) भारत व रशिया यांच्या परस्पर संबंधांचा विश्लेषणात्मक अभ्यास
प्रा. शरद अर्जून वाघ, निमगांव ||53
- 11) महासत्तांचे राजकारण आणि भारताचे परराष्ट्र धोरण
प्रा. डॉ. दिलीप हरसिंग राठोड, पारोळा जिल्हा जळगाव ||67
- 12) समकालीन भारताच्या परराष्ट्र धोरणातील स्थित्यंतरे
प्रमोद राणेराजपूत, जळगाव ||61

वास्ताववादाला महत्व घायला हव. अमेरिका व रशिया या दोन्ही देशांना भारताची गरज आहे हे लक्षात घेवून सरळ कोणत्याही एका देशाची बाजू न घेता दोन्ही देशांमध्ये समतोल साधावा. दोघांच्या संघर्षाच्या काळात आपण तटस्थ रहायला हवे. एकाच म्यानात दोन तलवारी ठेवता येतात फक्त त्यासाठीचे कसब पणाला लावावे लागेल. यासाठी सरकार, राजनैतिक अधिकारी यांनी जागरूक राहून देशहिताचे रक्षण करायला हवे.

संदर्भ :-

१. भारतीय परराष्ट्रीय धोरण, डॉ. शैलेंद्र देवळाणकर, प्रतिमा प्रकाशन, २०१४.
२. भारत - रूस सम्बन्ध, दिपक श्रीवास्तव, नोशन प्रेस, २०२१.
३. भारताचे परराष्ट्र धोरण नविन प्रवाह, डॉ. शैलेंद्र देवळाणकर, सकाळ प्रकाशन, २०१८.
४. आंतरराष्ट्रीय संबंध, डॉ. बी. एल. फाडिया, डॉ. कुलदिप फाडिया, साहित्य भवन पब्लिकेशन, २०१८.
५. भारत की विदेश नीति कल, आज और कल, जगत मेहता, नॅशनल पब्लिशिंग हाऊस, २००८.
६. भारतीय विदेश नीति, जे. एन. दीक्षित, प्रभात प्रकाशन.
- 7- India - Russia Strategic Partnership: Challenges and Prospects, Nivedita Das, Conference Proceeding, 2010.
- 8- Significance of Indo - Russian Relation in the 21st Century, V.D. Chopra, Kalpaz Publications, 2008.
- 9- International Relations, Vinay Kumar Malhotra, Surjeet Publications, 2019.
- 10- Indian Foreign Policy An Overview, Harsh V. Pant, Manchester University Press, 2016.



11

“महासत्तांचे राजकारण आणि भारताचे परराष्ट्र धोरण”

प्रा. डॉ. दिलीप हरसिंग राठोड

राणी लक्ष्मीबाई महाविद्यालय,

पारोळा जिल्हा जळगाव

कवयित्री बहिणाबाई चौधरी उत्तर महाराष्ट्र,

विद्यापीठ जळगाव महाराष्ट्र

प्रस्तावना:

भारताने शेजारील राष्ट्रांशी अतिशय सौहार्द व प्रेमाचे संबंध निर्माण करण्याचा प्रयत्न केलेला आहे. परंतु शेजारील राष्ट्र म्हणजे चीन, पाकिस्तान, बांगलादेश आणि इतर छोटी राष्ट्र भारताशी एकोप्याचे संबंध ठेवण्यास तयार नाही, त्याच बरोबर परस्पर सहकार्य व सविनय संबंध प्रस्थापित करण्यास तयार नाही. असे असले तरी, भारत आपली भूमिका बदलण्यास तयार नाही. आपली सहकार्य करण्याची भावना कायमस्वरूपी जपत असून जागतिक पातळीवर भारताने मैत्रीचे व प्रेमाचे संबंध निर्माण करण्याचा प्रयत्न केलेला आहे आणि म्हणूनच, जरी भारत आज रोजी महासत्ता नसली, तरी जगातील महा सत्तांशी खूप चांगले संबंध प्रस्थापित केले आहेत. आज रशिया, अमेरिका, जापान, फ्रान्स, चीन ही विकसित राष्ट्रे भारताशी चांगले संबंध प्रस्थापित करून आहे. रशिया आणि युक्रेन चे युद्ध चालू आहे. यात अमेरिकेची भूमिका दुटप्पीपणाची दिसून येत आहे. मात्र भारत युद्ध बंद करण्याच्या तयारीत आहे, थांबविण्याच्या तयारीत आहे. कारण युक्रेनशी जरी आमचे संबंध असतील, पण रशिया आमचा मित्र राष्ट्र आहे आणि म्हणून युक्रेनमध्ये शिक्षणासाठी गेलेले विद्यार्थी आणि व्यवसायासाठी गेलेले नागरिक भारतात सुखरूपपणे पोचविण्यासाठी रशिया आणि युक्रेन यांनी युद्ध थांबवले.

यांच्यामध्ये रुपयात व्यवहार होतो, हा व्यवहार चालू ठेवण्यास अडचण येणार नाही. अमेरिका-रशियाचा रग भारतावर काढेल की काय? अशी शंका असली तरीही, तसे आज वाटत नाही. कारण रशियावर आधीपासून लावलेल्या निर्बंध याबाबत अमेरिकेने भारताविषयी चकार शब्द काढलेला नाही. एस. चारशे व्यवहारानंतर देखील अमेरिकेने तुर्कस्तान वर निर्बंध लावले, मात्र भारताला हटकले देखील नाही. चीनवर लगाम लावण्यासाठी त्या देशाला भारताची गरज आहे, म्हणून राजनैतिक स्तरावर देखील काही अडचणी येतील. पण भारत त्या अडचणीचा सामना करू शकेल. भारतास मोठी अडचण आहे, ती महागाई नियंत्रणाची. रशियाशी आपले व्यापारी संबंध आहेत त्याबरोबरच युक्रेन अशीही आपण बऱ्याच वस्तू आयात करतो, निर्यात करतो. भारताने रशियाला १९ हजार ६४९ कोटी किमतीची निर्यात तर, ४० हजार ६३२ कोटीची आयात केली तर, युक्रेनला तीन हजार ३८८ कोटीची निर्यात आणि १५ हजार ८६५ कोटीचे आयात केले. अर्थात आपण युक्रेन कडून पेट्रोलियम पदार्थ औषधांसाठी कच्चा माल, सूर्यफुलाचे तेल, जैविक रसायन, प्लारिस्टक, लोखंड या बाबी आयात करतो. या युद्धाचा परिणाम आमच्या व्यापारावर तर झालाच, परंतु सर्वाधिक परिणाम तो पेट्रोलियम पदार्थांच्या किमती वाढल्याने झाल्याशिवाय राहणार नाही.

गहू पिकवणाऱ्या जमिनीवर क्षेत्रास्त्रांचा मार:

युक्रेन हा गहू पिकवणारा देश जो भुकेचा प्रश्न मिटवणारा म्हणून परिचित असलेला देश आज क्षेत्रास्त्रांच्या खाली बेचिराख होण्याच्या उंबरठ्यावर येऊन बसला आहे. जगासाठी गव्हाची कोठारे असलेले रशिया आणि युक्रेन ही दोन्ही राष्ट्रे युद्धग्रस्त झाली आहेत. यामुळे निर्माण होणारा महत्त्वाचा प्रश्न तो म्हणजे भूक आणि ही भूक शमविण्याची क्षमता असलेली दोन्ही राष्ट्रीय युद्ध खेळून बसले. युक्रेन हा विस्ताराने युरोप खंडातील दुसरा आणि मोठा देश मानला जातो. त्याला युरोपचे ब्रेड बास्केट म्हटले जाते. रशिया आणि युक्रेन ही दोन्ही राष्ट्रे गव्हाची कोठारे आहेत. जागतिक बाजारपेठेत गव्हाच्या निर्यातीसाठी अत्यंत महत्त्वाचा आणि मोठा वाटा

असलेली ही राष्ट्र. गव्हाबरोबरच सूर्यफुलाचे तेल, मक्याची निर्यात, खाद्यतेल पुरविण्यात अग्रेसर असलेली राष्ट्र एकमेकांशी भांडून बसल्यामुळे अमेरिका आणि मित्रराष्ट्र यांचादेखील हस्तक्षेप स्वीकारण्यास तयार नाही.

जागतिक बाजारपेठेत गव्हाच्यानिर्मितीमधील या दोन्ही राष्ट्रांचा वाटा तब्बल ३४ टक्के एवढा प्रचंड आहे, तर सूर्यफूल तेलाच्या बाबतीत युक्रेन जगाला पन्नास टक्के तेल पुरवितो. खाद्य तेलाच्या किमती आधीच आभाळाला भिडलेल्या असताना पाम तेलाचा जगातील दुसऱ्या क्रमांकाचा निर्यात करणारा देश म्हणजे मलेशिया. आता तेलापासून बायोडिझेल निर्मिती करण्याकडे वळलेला आहे. यामुळे युक्रेन बेचिराख होणे आणि त्याबरोबरच रशियावर आंतरराष्ट्रीय पातळीवरील व्यापारी निर्बंध लादणे, या दोन्ही बाबींनी जगात मोठी अडचण निर्माण केली आहे.

भारताला देखील या दोन्ही देशांमधील युद्धाची झळ आगामी काळात बसणारच, भलेही आपण अन्नधान्याच्या बाबतीत आत्मनिर्भर असलो तरी, पंजाबच्या गव्हापासून ते महाराष्ट्रातील उसाच्या शेताला लागणाऱ्या रासायनिक खतांसाठी आपण आयातीवर अवलंबून असतो. त्यातही रशिया बेलारुस वर आपण निर्भर आहोत. भारतात खतांची मोठी आवश्यकता असून जवळपास दोन कोटी टनापर्यंत ही गरज पोहोचलेली आहे. खतांच्या वाढत्या किमतीमुळे केंद्र सरकारला सबसिडीवर वर्षाला एक लाख २० हजार कोटी रुपये अदा करावे लागतात. आंतरराष्ट्रीय पातळीवरील खतांच्या वाढत्या दरचा फटका हा भारताला बसू नये म्हणून, मागील फेब्रुवारी २०२२ पासून द्विपक्षीय चर्चा सुरू होती, मात्र या युद्धाने ती चर्चा खाली थांबवली. भारतीय शेतीला आवश्यक असलेल्या सर्व प्रकारच्या खतांची मात्रा बारा टक्के ही रशिया बेलारुस आणि युक्रेन ही राष्ट्र पूर्ण करतात तर, पोटबश हे बेलारुस आणि रशिया या दोन राष्ट्रांकडून जवळपास तीस टक्के पुरवले जाते. याचा अर्थ भारतात पिक पीकविण्याचे कार्य आणि फुलविण्याचे रशिया, बेलारुस आणि युक्रेन ही राष्ट्र करतात. अमेरिका आणि युरोप यांनी युरोपमध्ये व्यवहारांचे निर्बंध लादल्यामुळे डीएपी, युरिया, अमोनिया या खतांचा बाजार भाव हा जवळपास

National - Journal
Registration No. 3341/2010

Impact Factor (IIFS) 6.625
Vol. No. 29 (Issue II)
March - 2023
ISSN No. 2277-4858

THE KONKAN GEOGRAPHER

Interdisciplinary Peer Reviewed Refereed
National Research Journal

Half-Yearly

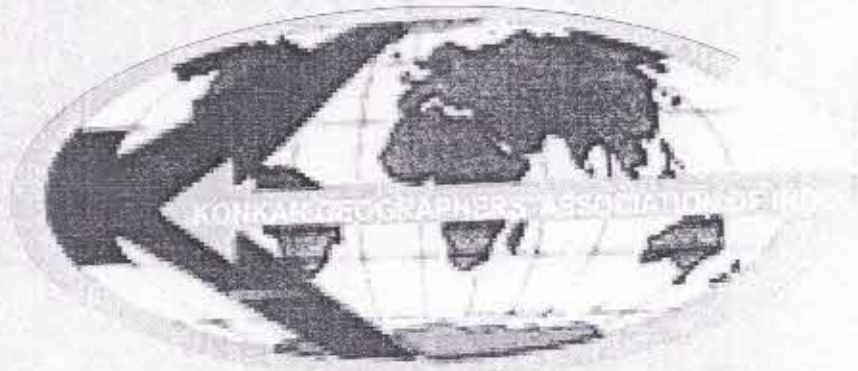

Co-Editor
Dr. S. A. Thakur

Chief-Editor
Dr. R. B. Patil

KONKAN GEOGRAPHERS' ASSOCIATION OF INDIA
SINDHUDURG, MAHARASHTRA - 416602





Journal Volume No. 29, Issue - II (March 2023)

THE KONKAN GEOGRAPHER

ISSN No. 2277-4858, Impact Factor *IIFS* 6.625

National Interdisciplinary Peer Reviewed Referred Research Journal
KONKAN GEOGRAPHERS' ASSOCIATION OF INDIA

INDEX

Sr. No.	Name of the Research Paper	Author	Page No.
1	The Impact of Hazarduari Tourist Place on Economy of Rural People of Murshidabad District in West Bengal	Nilufar Yasmin Dr. Subhasis Mondal	1
2	Water Park resorts"- Inevitable change for survival" At Thane and Palghar Districts of Maharashtra	Prof. Nisha Deodhar, Dr. S. V. Thakur	5
3	A Study of Tourists Visitor to Akkalkot: Experience with Spiritual Tourism	Dr. Ranjana H. Rathod Dr. Balu L. Rathod Mr. Sharad K. Auti	9
4	Role of Agro-Tourism in Rural Development in India	Dr. Sagar R. Powar	13
5	A Study of Distribution of Social Facilities in Rural Settlements of Sindhudurg District: Special Reference to Educational Facilities	Dr. S. A. Thakur Rita R. Thakur	18
6	Sustainable Rural Development an Investigation of Corporate Social Responsibility in Palghar (MS)	Dr. B. B. Rahane	22
7	Transformation of Tourists at Tourist Centers in Jalgaon District, Maharashtra: A Geographical Study (2001-2021)	Dr. Sunil M. Patil	29
8	Culture, Art and Tourism: Importance of financial literacy	Dr. Purushottam Bhandare	32
9	Coastal Developmental Projects: From emerging transport linkages to tourist attractions	Dr. Gandharva Pednekar	36
10	Critical Analysis of Water Management in India	Rohit Kumar	40
11	Sustainable Tourism Development in Gosaba Block of West Bengal	Rakesh Baidya Dr. Subhasis Mondal	44
12	Santiniketan tourism: a mile stone for social and economic development	Srinkha Ghosh, Dr. Subhasis Mondal	48
13	Exploring Wine Tourism as Niche Tourism in the Nashik District of Maharashtra	Mrs. Priti Thakkar Dr. Baisakhi Dutta	52
14	Rural Population Growth and Agriculture in Rohtak District	Kuldeep Mallik	59





Transformation of Tourists at Tourist Centers in Jalgaon District, Maharashtra: A Geographical Study (2001-2021)

Dr. Sunil M. Paril

Head Department of Geography, Ranilaxmibai College Parola District Jalgaon (M.S.)

Introduction:

Tourism becomes one of the major economic activities and it contributes lot in the economy of many countries. The present paper aims to study the development of tourism places in Jalgaon district and its growth during 2001 to 2021. This paper attempts to analyze Tourism places becomes one of the major activities in Jalgaon district. Tourism can be considered one of the most remarkable socio-economic developments of the district. In Jalgaon district there is a great potential for development of tourism. It has natural and cultural diversity like forests, waterfalls, lakes, mountains and variety of hills etc. as well as folk songs, dances, art, festivals etc. Jalgaon district is namely eastern khandesh, it has a great history, culture and heritage. Its remains in Jalgaon district the form of forts, cities, temples and monuments are also considered as major tourist attractions in this area. Economic development is not even in all parts of the district. Tourism developments in such part of a Jalgaon district are realized its potential as a tool of regional development. As a result is tourism development in remaining part of the district. Jalgaon district is one of the leading districts in agriculture development. Jalgaon district is not uniformly developed everywhere, fifteen places which are tourism centers have been studied in this paper.

Study area:

Jalgaon district is located in northern part of Maharashtra lies between 20° 15' 30" to 21° 25' North latitude and 74° 45' 30" to 76° 17' 51" East longitude. Area of Jalgaon district is 11765 Sq Km. It is divided into fifteen Tehsil and 1480 villages. The east-west extent of the district is 120 Km. Jalgaon district lies on the northern border of Maharashtra as well as in Tapi valley of northern Deccan trap. The length of Tapi river in the district is 130 Km. Jalgaon district situated on the deccan plateau of North Maharashtra. Because of its unique physical characteristic it is differ from the other district of Maharashtra. Satpuda ranges are present on the northern side of Jalgaon district. The boundary of North and North-East side of district is connected to the state border of Madhya Pradesh state. The Aner river separate Jalgaon district from Dhule Dist. It's confluence with the Tapi. At the east and south-west a range of low hill and some streams without any marked natural boundary, separates Jalgaon from the Bhuldhana district of Vidarbha. Southern border marked by Satmal Ghundor rages separates Jalgaon district from Aurangabad and Jalna districts of Maharashtra, Nasik district at the west of Jalgaon. Panzara River being the only natural feature demarcating with them.

Objectives of the research:

The main objectives of the present study are as follows:

- To find out the recent trends in Tourists transformation.
- To evaluate the tourists center in Jalgaon district.
- To study the increasing number of tourists in Jalgaon district.

Hypothesis:

- There has been an increase in tourists in the study area.
- The number of tourists in tribal tehsils is low.



her has collected the data... Primary data visits the... primary sources. Interview... primary data such as tehsil level... were collected 15 tehsils

ed. For this, the data of the... year 2021 is calculated

nsport facilities have been... ment of India has given a... urism development in India... been emphasized. When... t in Maharashtra has been... s importance and temple... e development of tourism

ent (2001-2021)

to total surveyed tourists		Change in %
2001	2021	
1	23.71	119.13
2	16.48	82.30
3	14.16	88.80
4	12.08	100.33
5	14.82	65.40
6	17.07	94.42
7	31.32	140.23
8	12.77	109.00
9	13.06	77.93
10	26.96	140.07
11	14.22	100.28
12	14.28	87.89
13	15.00	100.00
14	18.27	71.07
15	14.63	87.56
16	17.26	97.76

tourist center

Amalner is a very important place and one of the major temples in India. The temple is all over India come here. Therefore, one of the major tourist centers of the district, Mangal Dev temple is visited by a large number of tourists. Also, the temple is a major district location, most of the tourists who go to Mangal Dev Temple and Ajantha temple are from Jalgaon, so many tourists stay at Jalgaon, so they also visit the local tourist centers. Jalgaon, Chopda and Jalgaon are the major tehsils of the district where the number of tourists is increasing day by day and there has been an increase of more than 140 percent in the last twenty years in these two tehsils.

The temple of Mandira in Chopda tehsil, Shree Sant Muktabai Temple in Muktainagar tehsil, Padmalaya temple in Erandol tehsil, Patnadevi in Chalisgaon tehsil and Rani Lakshimbai Fort and Balaji Temple in Parola are the major tourist centers from the district visit this place in large numbers. Beauty is in abundance Shree Sant Muktabai Temple in Muktainagar tehsil is near to the back water of Hatnoor Dam which adds to the natural beauty and Padmalaya in Erandol taluka has a constant flow of tourists due to the presence of Jaguri temple. Rani Lakshimbai Fort in Parola and the only Balaji temple in the district. Because of the natural beauty, tourists from Jalgaon district and Khandesh visit the tourist centers of all the four tehsils in large numbers, so there has been more than 100% increase in these tourist centers in the last twenty years.

Chopda, Yaval, tehsils is located at the foothills of Satpura Mountain. The natural beauty is in abundance. The tribal tehsils are less visited by tourists due to lack of development of transport facilities. In the tribal tehsils (Ritusaival, Dharangaon, Bhadgaon, Pachora and Jamner tehsils, tourist centers are not developed) there are very few tourists in these tehsils.

CONCLUSION

There is growth of about more than 97.00 percent in proportion of tourists increase during the last twenty years. A sudden increase is observed in Jalgaon and Amalner tehsils. It is observed that increase of tourists is the result of National, State and district tourist for every week.

Festival tourism celebrated every year is another way to increase tourism in the district. It is part of cultural and heritage tourism. This type of tourism has shown an increase many towns and villages have started to organize an annual fair with the name of specific God. eg. Shri Ram Rathotsav fair at Jalgaon, Chhangdeo fairs at the chhangdeo temple, Sakharam Maharaj fairs Amalner and Ganpathi fairs Jalgaon. Every Tuesday, a festival is celebrated at the Mangal Dev temple by devotees visiting God.

REFERENCES

1. Kothari R.C. (2006) Geography of Tourism, Kalyani Publishers, New Delhi, No. 27, pp 326.
 2. Singh, Hishil (2006): Tourism Geography Publishers, New Delhi.
 3. Singh Jaymaia (2002): "Geography of Maharashtra". Rawat Publications, Jaipur.
 4. Ghosh P. K. (1977): "Population Tourism Analysis". Meenakshi Prakashan, Meerut.
 5. Ghoshani B.B. (1980) Hill Tribesmen of North-East India, the Impact of Christianity. In (Eds) Bhupendra Singh and J.S. Bhandari, World and its Transformation, Concept Publishing Company, New Delhi, pp. 121.
 6. Hagen Schmidt (2000). The Process of Transition. In The German State of Saxony, Economy, and Tourism Geographical Review of India, Vol. 52, No. 1, pp.7-25

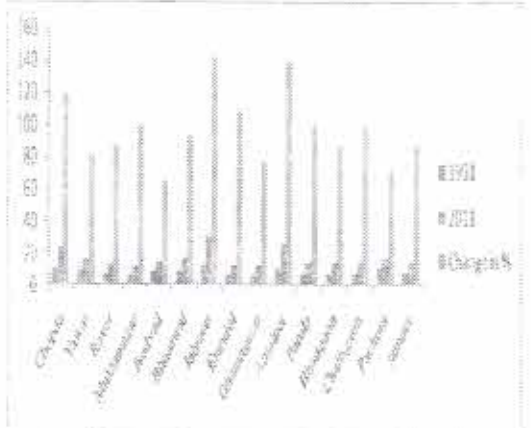

MAH/MUL/ 03051/2012

ISSN :2319 9318



One Day National Interdisciplinary Conference 28 April 2023
Organized by Rayat Shikshan Sanstha's Prof. Dr. N.D. Patil Mahavidyalaya, Malkapur
(Perid)



Rayat Shikshan Sanstha's
Prof. Dr. N. D. Patil Mahavidyalaya, Malkapur (Perid)
One Day National Interdisciplinary Conference

On
Literary Trends and Issues in 21st Century

Friday, 28 April 2023

Organized by
Departments of Marathi, Hindi, English, and IQAC

Chief Editor: - Dr. Gholap Babu Ganpat

❖ विद्यावार्ता या आंतरविद्याशाखीय बहुभाषिक त्रैमासिकात व्यक्त झालेल्या मतांशी मालक, प्रकाशक, मुद्रक, संपादक सहमत असतीलच असे नाही. न्यायक्षेत्र:बीड



"Printed by: Harshwardhan Publication Pvt.Ltd. Published by Ghodke Archana Rajendra & Printed & published at Harshwardhan Publication Pvt.Ltd.,At.Post. Limbaganesh Dist,Beed -431122 (Maharashtra) and Editor Dr. Gholap Babu Ganpat.



Reg.No.U74120 MH2013 PTC 251205
Harshwardhan Publication Pvt.Ltd.

At.Post.Limbaganesh,Tq.Dist.Beed
Pin-431126 (Maharashtra) Cell:07588057695,09850203295
harshwardhanpubli@gmail.com, vidyawarta@gmail.com

All Types Educational & Reference Book Publisher & Distributors / www.vidyawarta.com



- 25) एकविसाव्या शतकातील मराठी कादंबरी
मगेश सुभाष दुतोडे, जिल्हा अहमदनगर ||116
- 26) एकविसाव्या शतकातील आदिवासी कविता
प्रा.डॉ.बी.टी.दाभाडे, जि.रत्नागिरी ||118
- 27) मुस्लीम समाजाचे वास्तव चित्रण करणारा कवी अजीम नवाज राही
डॉ.संभाजी बाबाराव सावंत, जि.जळगाव ||121
- 28) एकविसाव्या शतकातील शेतकरी आणि 'अवकाळी पावसाच्या दरम्यानची गोष्ट'
प्रा. प्रमोद नेताजी पाटील, कोल्हापूर ||124
- 29) मराठी साहित्यातील जीवनमूल्यांचा वेश व 'वडार वेदना' कादंबरीचे आकलन
प्रा. स्वाती प्रभाकर मगदूम, रामानंदनगर (बुर्ली) ||127
- 30) 'निंभार': आत्मनिष्ठ जाणिवेचा आविष्कार
प्रा. संजय शंकर सुतार, डॉ. ज्ञानेश्वर रामचंद्र कांबळे, इचलकरंजी ||131
- 31) मराठीतील ललित स्तंभलेखन : संकल्पना, स्वरूप आणि व्याप्ती
डॉ.नावडकर विद्या विजय, सातारा (स्वायत्त) ||135
- 32) दिनेश काळे यांच्या कादंबरीतील प्रतिनायिका व प्रतिनायक
प्रा.डॉ. प्रियदर्शनी वसंतराव देशमुख, जि.अमरावती ||141
- 33) ठाकर आदिवासींचे संचित: पिंगुळीच्या अंगणात
प्रा. वसंत पानसरे, माटुंगा ||144
- 34) मेंढपाळ कुटुंबामधील तरुणाच्या संघर्षमय जीवनाची गाथा : फेसाटी
प्रा.कोटरगे दत्ता नामदेव, जि.धाराशिव ||148
- 35) परिषावरील लैंगिकता आणि मराठी साहित्य
डॉ. शीतल पावसकर भोसले, उल्हासनगर ||151
- 36) एकविसाव्या शतकातील 'साठेचं काय करायचं?' जागतिकीकरणाच्या परिप्रेक्ष्यातून..
वैशाली योगेश जोशी, मुंबई



मुस्लीम समाजाचे वास्तव चित्रण करणारा कवी अजीम नवाज राही

डॉ.संभाजी बाबाराव सावंत

मराठी विभाग प्रमुख

राणी लक्ष्मीबाई महाविद्यालय पारोळा जि.जळगाव

सारांश — मुस्लीम समाजाचे चित्रण अजीम नवाज राही यांच्या कवितामधून येते तरी कुठेही नकारात्मकता नाही.त्यांनी कवितेतून आपल्या समाजाचे दुःख,दारिद्र्य, व्यथा—वेदना,दैन्य जीवन जगण्यासाठी करावा लागणारा संघर्ष चित्रित केला आहे.माणूस फक्त माणूस आहे. हे सत्य स्वार्थी जगातल्या माणसाला कधी कळणार असे कवीला वाटते.जो पर्यंत समाजातील स्वार्थी भाव जात नाही तो पर्यंत माणूस माणसाकडे अशाच संकुचित नजरेने पाहिल.हे होण्यासाठी जातीजातीतील धर्माच्या व जातीयतेच्या भिंती नष्ट झाल्या पाहिजेत. तरच माणूस टिकेल नाही तर माणसाचा विनाश अटळ आहे.

प्रस्तावना— साहित्य हे समाजाचे आणि त्या समाजाच्या संस्कृतीचे प्रतिबिंब दाखविण्याचे काम करित असते. कोणत्याही समाजाच्या मानसिकतेचा अभ्यास करित असताना त्या समाजाच्या साहित्याचा आपणाला अभ्यास करणे गरजेचे असते.साहित्याचा उद्देश हा मनोरंजनात्मक आणि समाज प्रबोधनात्मक असतो.मनोरंजनात्मक साहित्य हे मनाला आनंद देत असते तर प्रबोधनात्मक साहित्य हे विचाराला,मनाला आणि आचाराला चालना देण्याचे कार्य करते.साहित्याचा सरळ सरळ संबंध समाजाशी असतो.साहित्य समाजाकडून आणि समाज साहित्याकडून निरंतर प्रेरणा घेत असते.कवी,लेखक जीवन जगत असताना जे अनुभव घेतात तेच अनुभव साहित्यातून मांडत असतात.

अजीम नवाज राही हे प्रसिध्द मराठी भाषेतील

लेखक,कवी आणि निवेदक आहेत.त्यांनी गंभीर कविता लिहिल्या.नव्वदोत्तरी मराठी कवितेत त्यांच्या डोळस कवितेने स्वतंत्र स्थान निर्माण केले.ते साखरखेडा,तालुका सिंदखेडराजा जि.बुलढाणा,वैनगंगा स्पिनिंग फॅक्टरीमध्ये पी.आर.ओ.आहेत. त्यांनी 'व्यवहाराचा काळा घोडा' २००४ आणि 'कल्लोळातील एकांत' ह्यांच्या साली कविता संग्रह प्रकाशित झाले.कवी अजीम नवाज राही यांच्या कवितेतून विरह,दुःख,खंत,कारुण्य,प्रेम ह्या संवेदना प्रकर्षाने चित्रित झाल्या आहेत.तुसूंग म्हणजे बदिस्त जीवन.जेथे समाजात वावरताना धार्मिक आणि जातीयतेच्या कठोर अदृश्य अशा चिरेबंदी भिंती उभ्या आहेत तेथे तुसूंगापेक्षा भयंकर जीवनानुभव कसा आहे. हे कवी 'कैद्याच्या चेहर्यावरच्या रेषा' या कवितेतून मांडताना —

"दगड विक्षिप्त आवाजांचे

ठेचतात रोज चेहरे निष्पाप शब्दांचे.....

मग घर घर राहत नाही,

पसरते तुसूंगकळा सर्वत्र

रात्र म्हणजे एक शिक्षा

अन उजाडणे फासावर जाणाऱ्या कैद्याच्या

चेहर्यावरच्या रेषा मरणासून"

माणसाला जीवन जगताना करावा लागणारा संघर्ष आणि त्यातून येणारी उदासीनता कुटुंबासाठी लागणारे कष्ट त्यातून जन्माला आलेला हताशपणा, नैराशा व्यक्त होते आणि साहजिकच इतरांशी तुलना सुरू होते तुलना करत असताना मनाची होणारी घालमेल कवी आपल्या कवितेतून मांडतो.आज माणूस कसा जागतिकीकरणाच्या नावाखाली भरडला जातोय. त्याला जीवन जगण्यासाठी गरीबीशी करावा लागणारा संघर्ष कवी अजीम नवाज राही यांनी 'यंत्र' या कवितेतून चित्रित केला आहे. ते लिहितात—

'कण्हत कण्हत आजारी बाप

करतो तक्रार औषध संपल्याची

उंचावते बोट खाली सिलेंडरकडे बायको

सुरुवात होते जल्लोषात दिवसाची माझ्या

अवयव एखादा गर्दी हरवल्याची

होते जाणीव घरी आल्यावर'

आज माणूस आपल्या कुटुंबासाठी यंत्र झालेला

आहे परंतु त्यालाही मन आहे तो विसरत चालला आहे, त्यालाही स्वप्न, भावना आहेत हेही तो विसरूनच गेला आहे. केवळ एक यंत्र होऊन त्याला केवळ त्याला फक्त राबवून घेतले जात आहे. ही खंत कवीने 'यंत्र' या कवितेतून मांडली आहे. 'मोहल्याचे अंतरंग' या कवितेतून कवी मोहल्याला जिवण जगण्यासाठी करावा लागणारा अटळ संघर्ष मोहल्यातील दारिद्र्य, दुःख, दैन्य चित्रित करताना कवी म्हणतो—
'मावळत नाही दिवस रिकामा काही केल्याने असतात डोक्यात खाली
तपशील आयुष्यभरातले तापदायक
जमिनीतून तपशीलांच्या
तेव्हा गाढ झोपेतला मोहल्ला
वेटीस धरणार्या दिवसाच्या
विसरत असतो आठवणी जाचक'

कवी म्हणतो तडजोडीच्या धाग्यांनी मोहल्ला आपल्या आयुष्याच्या गोधडीला टाके घालण्याचा प्रयत्न करित असताना त्याला आपल्या गतकाळातला वैभवशाली इतिहास आठवू लागतो. त्यावेळेस त्याला वास्तवाने भान होते नियोजन शून्य जीवनाचा त्याला पश्चाताप होऊन नकारात्मक विचार त्याला स्वस्थ बसू देत नाही. आणि त्यातूनच मोहल्यातील जीवन जगण्यासाठी पराकोटीचा संघर्ष कसा करावा लागतो याचे वास्तववादी चित्रण कवीने 'मोहल्याचे अंतरंग' या कवितेतून चित्रित केले आहे.

या कवितेबरोबरच 'श्वास बेचाळीशीनंतरचा मोकळा', 'मोहल्ला काही— नोंदी', 'भाषा, मोहल्ला आणि कविता' 'मोहल्याची दैनंदिनी' या अशा अनेक कविता मुळात मुस्लिम मानसिकतेची चित्रण करणार्या कविता आहे या कविता मधूनच मुस्लिम समाजाला जीवन जगण्यासाठी करावा लागणारा संघर्ष तुटलेपणाची भावना एकाकी जीवन दारिद्र्य दुःख व्यथा वेदना याची तीव्रता प्रामुख्याने व्यक्त झालेली आहे. माणूस मग तो कोणीही असला तरी त्याच्या अंतर्मनाच्या संवेदना भावना सदैव जाग्याच असतात. त्याला मोहल्ला तरी कसा अपवाद असेल मोहन यातील जीवन माणसाच्या शरीराला बंदिस्त करू शकेल पण मनाला ते बांधून ठेवू शकत नाही त्यामुळे कवी स्वतः स्वतःची साक्ष

काढत असतो तो स्वतःलाच प्रश्न करून त्याचे उत्तर मिळवण्याचा प्रयत्न करित असतो पण बऱ्याच वेळेस तो विचाराच्या गरजेच सापडतो पुन्हा साक्षर पुन्हा प्रश्न असाच संवाद कविता सदैव चाललेला असतो माणूस म्हटलं की त्याला स्वतंत्र मुक्त जीवनाची ओढ असते स्वातंत्र्याचा मुक्त आस्वाद घेता यावा अशी अपेक्षा असणारच पण कवी या संदर्भात मोहल्यातील साचले पण आणि मोहल्ला बाहेरील संकुचित जग याविषयी खंत व्यक्त करतात ते म्हणतात—

'आलो अनुभवात मोहल्ला भर खळखळ्या बारा माही उन्हाच्या
असतो कवितेच्या नजरेत, माणूस फक्त माणूस
असेल मुसलमान वा हिंदू, धगधगतो प्रत्येक जगण्याचा
वर्तुळात
दैनंदिन गरजांचा धर्महीन बिंदू'

या स्वार्थी जगातल्या माणसाला कधी जाग येईल आणि तो कधी माणसाला माणूस म्हणेल ही वेळ जेव्हा येईल तेव्हा खऱ्या अर्थाने तो माणूस म्हणून जगला असे वाटेल. असा भाबडा आशावाद कवी अजीम राही आपल्या कवितेमधून चित्रित करतात.

'कल्लोळातला एकांत' कवी अजीम नवाज राही यांचा पहिला कवितासंग्रह एक स्वतंत्र अस्तित्व निर्माण करणार आहे. मुस्लिम समाजाचे चित्रण करणारा असला तरी त्यामध्ये कुठेही नकारात्मकता नाही या कवितांमधून आपल्या समाजाचे दुःख, दारिद्र्य, व्यथा, वेदना, दैन्य जीवन जगण्यासाठी करावा लागणारा संघर्ष या कवितेतून व्यक्त झाला आहे. माणूस कोणीही असला तरी तो माणूस आहे ही गोष्ट प्रथमतः माणसाने लक्षात घेतली पाहिजे त्यालाही भावना व संवेदना असतात जोपर्यंत समाजातील आपपर भाव जात नाही तोपर्यंत माणूस माणसाकडे

'अशाच संकुचित नजरेने पाहत राहिल.

'कवितेच्या ऋणातून होईल कशी उतराई

जन्मदात्री कळली तर कविताच दुसरी आई'

कवी कवितेला आईचा दर्जा देणारा आहे कवितेबद्दल आईचे प्रेम आणि निष्ठा दाखवणार आहे कमी म्हणतो जर कवितेचा उतराई व्हायचे असेल तर तिच्या ऋणातून मुक्त व्हावे असे वाटत असेल तर

आपल्या तर आपल्या आणि प्रमाणे प्रेम आपल्या कविता वर कर तुम्ही त्या रुलातून मुक्त होऊ शकतात असे ते आपल्या व्यवहाराचा काळा घोडा या कवितेत मांडतात त्यांनी आपल्या कवितेमध्ये निसर्गसुष्टी देखील वर्णन केले आहे करपलेले गावात आलेल्या विहिरी तळे धरण मेंढरे पाखरे घरटी झाडे वादळ अशा अनेक निसर्ग प्रतिमा ते आपल्या कवितेच्या माध्यमातून शाखाता दिसतात या कविता साकारताना कवी स्वतः अनुभवले जीवनातील कटू सत्य वेदना वास्तवता आपल्या कवितेतून व्यक्त करतात -

‘ईदच्या दिवशी कडकडून मिठी मारून
सदिच्छा देणार्याची तपासली मने
तर आपल्या अस्तित्वनाशाच्या येतात हाती योजना’

आपल्या संस्कृती आणि परंपरेनुसार ईदच्या दिवशी लोक एकमेकांना आलिंगन देतात पण ती आलिंगन खरी असतात का? असा प्रश्न कवीला पडतो व प्रत्यक्ष भेटण्यास गेल्यानंतर आपल्या अस्तित्व नाशाच्या योजनांची धडधड त्यांच्या मनातून व्यक्त होते. माणसाच्या गर्दीत आज मैत्री, प्रेम, विश्वास आज असे काहीच राहिले नाही. माणसाचा घात कधी होईल ते सांगता येणार नाही हे कटू सत्य कवी आपल्या कवितेतून वर्णन करतो.

“ वर्तमानातले संबंध
म्हणजे वांग्यातले बुजगावणे
विश्वासू दोस्ती वगैरे काही नाही
कोण खूपसेल पाठीत खंजीर
याची ग्वाही काही नाही”

तसेच आपल्या कवितांमधून दारिद्र्यात जीवन जगणार्या आपल्या समाज बांधवांचे दुःख, वेदना यांचे चित्र आपल्या कवितेच्या माध्यमातून जगापुढे आणताना दिसतात. एका मुसलमान मोहल्ल्याचे वर्णन करताना कवी म्हणतो -मोहल्ल्या म्हणजे हळहळ कळकळ, जगणे अडगळ

बारीक सारीक गोष्टीसाठी
खवळलेल्या तेलातल्या
समोशासारखी तळमळ
जागोजागी अपमान टाळाटाळ
तळ्यात आयुष्याच्या पराभवाचा गाळ

पोटात श्रणाच्या वेदनामय युगाचा पल्ला
जगतो रोज मोडून कोलमडून मोहल्ल्या

मुसलमान समाज आजही कशा बिकट परिस्थितीत जीवन जगत आहे याचे चित्रण कवीने आपल्या कवितेत केले आहे. मुसलमानांच्या समस्या कशा असतात. त्यांना समाजात कशी वागणूक मिळते. पोटापाण्यासाठी त्यांना कसे कष्टमयी जीवन जगावे लागते. ते कवी अजीम नवाज राही यांनी आपल्या कवितेतून चित्रित केले आहे. कवीने मोहल्ल्याच्या दैनंदिनीतून रात्रदिवस कष्ट उपसणारा मुस्लीम समाज कवितेतून चित्रित केला आहे .

संदर्भ —

१. मुस्लीम मराठी साहित्य स्वरूप आणि समिक्षा—नसीम ए. देशमुख
२. कल्लोळातील एकांत — राही अजीम नवाज
३. व्यवहाराचा काळा घोडा—राही अजीम नवाज

ॐॐॐ



MAH/MUL/03051/2012
ISSN-2319 0318



Vidyawarta®

Navalbhou Pratishthans'

Rukhaminitai Arts & Comm. Womens
College, Amalner, Dist. Jalgaon



**One day National Level Conference
(Interdisciplinary)**

Human Rights : Present Scenario and Challenges
April 29th, 2023 (Saturday)
9.30 am to 5.00 pm

**Venue : Rukhaminitai Arts & Comm. Womens' College,
Siddhivinayak Colony, Dhule Road, Amalner, Dist. Jalgaon**

**Contact : Mr. Pramod Patil (Asst. prof.)
Mob. No. : 9881194816**

**Principal
Dr. S. J. Shaikh
9309154057**

**Vice- Principal
Prof. Sham S. Pawar
9423913525**

**Co-ordinator
Dr. Manjusha M. Kh
9890740169**



Date of Publication
01 April 2023

idyawarta™

International Multilingual Research Journal



Vidyawarta is peer reviewed research journal. The review committee & editorial board formed by Harshwardhan Publication scrutinizes the received research papers and articles. Therefore, papers and articles are published. The editor or publisher doesn't claim that this is a journal or recommended by any university. We publish this journal for creating awareness through educational research and literary criticism.

The Views expressed in the published articles Research Papers etc. are their sole views. We do not take any liability regarding approval/disapproval by any university/institute/academic body. The agreement of the Editor, Editorial Board or Publication is not necessary. Editors can convert all texts published in Vidyawarta (e.g. CD, DVD, Video, Audio, E-book, etc.) into digital format. If any judicial matter occurs, the jurisdiction is limited up to Beed (Maharashtra) District.



<http://www.printingarea.blogspot.com>

विद्यावार्ता: Interdisciplinary Multilingual Refereed Journal Impact Factor 9.154



- 27) गुरारे लोकमाने मे अधिकांक प्रामाणिकता
डॉ. सारिकाबेन देवाजी पाटील, डॉ. शशिकांत सोनवणे सावन, अमलनेर जि. जलगाँव ||102
- 28) मानवाधिकार और श्रीमहाशक्ति
प्रा. डॉ. हुकूमचंद शंकर जाधव, अमलनेर ||104
- 29) मानवाधिकार और भारत का संविधान
डॉ. अंजोर नथू भोत, नगांव, तह. जिला, धुले ||108
- 30) महिला सबलीकरण और मानवी अधिकार
सदिप बाबुराव घोरपडे, प्रा. डॉ. व्ही. डी. सुर्यवंशी, मालेगांव, जिल्हा नाशिक ||111
- 31) महिला सबलीकरण
मंजुषा माधवराव गरुड, मारवड, जि. जळगाव ||115
- 32) महिला सबलीकरण आणि मानवी हक्क
प्रा. डॉ. सविता बाबुलाल जाधव, चोपडा ||117
- 33) मानवी हक्क आणि भारतीय महिलांचे सबलीकरण : एक ऐतिहासिक विवेचन
प्रा. डॉ. संजय जिभाऊ पाटील, नवलनगर ता. जि. धुळे ||120
- 34) मानवी हक्क आणि समाज व्यवस्था
— डॉ. रावसाहेब भीमराव नेरकर, पारोळा ||125
- 35) महिला सबलीकरण आणि मानवी हक्क
प्रा. अश्विनी रामचंद्र माळी, प्रा. रामेश्वरी गोपाळराव बत्तीसे, जि. नंदूरबार ||115
- 36) मानवां हक्कामुळे महिला सबलीकरणास प्राधान्य
प्रा. डॉ. संजय प्रभाकर ढाके, नरडाणा ता. शिंदखेडा जि. धुळे (महा.) ||132
- 37) महिला सबलीकरण आणि मानवी हक्क
एड. सिद्दिकी एस. झेड., औरंगाबाद ||133
- 38) महिला सबलीकरण आणि मानवी हक्क
प्रा. डॉ. ज्योत्स्ना गणेश सांगोरे, भायखळा ||135
- 39) महिला आणि मानव अधिकार
डॉ. अंजली रामचंद्र कदम/नारायणे, पुणे ||138

दुसऱ्या विवेकात्मकी संदर्भ शिष्य म्हणजे मनुष्य. जे शिष्यांनी जे पूर्वीच आपलेच विचार करते त्यात परकीकरण हे असे मूळ केले आहे परीक पाणीकरण जगद्विस्तार साहित्य समजते परंतु शिक्षणाच्या माध्यमातून त्यांच्यात सुजाणता येते. समजले जाईल परीक्षणाने ही शिक्षणाच्या माध्यमातून प्राप्त होते त्यातून समाजाच्या वाट्याल पोषक असे वातावरण निर्माण होते शिक्षणामुळे त्यांच्या अर्था आत्मविश्वास निर्माण होते त्या आत्मविश्वासातून त्यांच्यातील अकारणता भावना पकळ होतात त्यातून स्वतःच्या आस्तित्वाचा शोध त्या माध्यमातून घेऊ लागते त्यातून त्यांच्या हक्क आणि अधिकाराची जाण निर्माण होते आभिव्यक्त्यानेचा शोधातून हक्क आणि अधिकाराची आत्मभान पत्वेक त्यातून आपोआप जागृत होते. शिक्षणाच्या द्वारा इच्छाशक्तीचा प्रवाह आणि आभिव्यक्त्या फलरूप होतात या बाबी समताभिष्टित समाजरचनेच्या उभासणीसाठी निश्चिंतानु मार्गदर्शक उरतात.

मानवी हक्क संकल्पना निर्मिती आणि विकास -

मानवी हक्काची संकल्पना ही इतिहासात व समास्तातून विचारकर्त्यांनी मांडलेल्या विचारातून, धर्म तत्त्वज्ञानातून स्पष्ट होते मानवशास्त्री जसजसा विकसनशील आणि गतिशील झाला त्याप्रमाणेच मानवी हक्कांच्या जाणोवाही विकसित होत गेल्यात. अमेरिकेमध्ये इ.स.१६२० मध्ये झालेले पिटोशन ऑफ व्हर्जस आणि त्यातून पुढे आलेल्या मानवी स्वातंत्र्यांना जाहीरनामा हा मूलभूत स्वातंत्र्यांना जाहीरनामा होता त्यातून अमेरिकन नागरिकांना व्यक्तो स्वातंत्र्याने आश्वासन मिळाले लोकशाही शासनपणातले ही सार्वभौम आणि सर्वभेद असते सत्तेची मूळ अपत्याक्षरीत्या जनतेच्या हातात असतात ही विचारधारा पुढे रोडन लीनरशाह पणिल राष्ट्रांमध्ये मानवी हक्कांच्या संकल्पनेला प्रवृत्त करिते. १७ डिसेंबर १९४८ रोजी कायदेशीर मानवी हक्क उद्घोष अला संयुक्त राष्ट्र संघाने मानवी हक्क जाहीर करणारे घोषणापत्र या दिवशी मंजूर केले याप्रमाणे जनतेच्या मानवी हक्कांचा पायदंडास मूडविण्याचा अधिकार जोणत्याही सरकारला यापुढे राहणार नाही उघड्यासाठी देशातील सरकार जनतेला मानवी हक्कांपासून वंचित ठेवत असेल तर आंतरराष्ट्रीय संघटनेचा या

संदर्भात आपण आप शक्यते आपला योगदान देऊन आपली आपली योग्यता वाचवून घ्यावे. मानवी हक्कांच्या संकल्पनेतून मानवी हक्कांच्या संकल्पनेतून देशातील सर्व नागरिकांना समाजातून यात आणि जगू देण्याची अधिकारता दिलेले आहे. मानवी हक्कांच्या मूलभूत अधिकारात नागरिकांना मानवी मानवाच्या पक्षानसतून मानवी अधिकार देण्यातून मानवी अधिकार नागरिकता आहे. आज, जे मानवी हक्क राजावतीत मानवाची अधिकारता देण्यातून उरणा आहे असे सांगू केले म्हणून मानवी हक्कांच्या अधिकार मानवी हक्काची संकल्पना अधिक स्पष्ट झालेले दिसते.

वर्गवाद जातीवादकडून मानवी हक्काकडे -

जेन टशमन्नासून जगभरातील विविध समाजात व्यवस्थित पुढे आलेल्या फक्त विचार म्हणजे मानवी हक्क होय. समाज व्यवस्थेचा एक घटक या हक्कांची परीक त्यातून स्वतःपणे जीवन वाचवून घ्यावे. मानवी हक्कांचे स्वातंत्र्य म्हणजे समाजातील विविध घटकांचा होय परंतु जात, वर्ण, धर्म, संपत्ती, लिंगभेदावर व्यवस्था समाज रचना निर्माण होऊन निसर्गातून हक्क आणि अधिकारावर बंधने निर्माण झालेले दिसून येतात. धर्म, वंश, पंथ, भाषा यांच्या भेदातून अनेक नागरिकांना झाले उत्पादनातील उत्पादक आणि कामगार त्यातून झालेले संपत्तीचे विभाजन हे सारे घटक भेदाद्वारे व्यवस्थेला चालना देणारे ठरलेत. वर्गवाद आणि जातिवादाने तर सारे व्यवस्थावर प्रतिकूल प्रभाव वर्गवादबद्दल गिन्सबर्ग यांनी म्हटले आहे जे वर्गवादा वारसा, व्यवसाय साधर्म्य, संपत्ती आणि शिक्षण यापुढे ज्या घटकांनी राहणो, मनोवृत्ती भावना आणि विचार सारखे असतात आणि या सर्व किंवा यापैकी कोणी गोष्टीमुळे जे एकमेकांशी समान पातळीवरून वाचतात करू शकतात आणि आपण एकत्रच राहणे घटक आतून. अशी व्याख्यातील व्यवस्थेचा कमी जास्त प्रमाणात नसू शकता पण स्पष्ट जाणोव झालेले असे असे घट म्हणजेच जात होय. स्वातंत्र्याचा जातिवाद निर्माण झालेले जाणोव साहजिकच हक्क आणि अधिकाराची मागणी करेल याच शक्तीमुळे मानवी हक्कांचा घटक जाणणारे अनेक घटक कारणांपैकी ठरले. त्यातील वर्गवाद हा एक घटक होय जे मानवी समाजातून धर असे म्हटले तरी नुकतेच उघडार नाही



Faint, illegible text in the left column, likely bleed-through from the reverse side of the page.

Faint, illegible text in the right column, likely bleed-through from the reverse side of the page.

महर्षि हंसक आदि महर्षि संशोधन

Faint text block below the section header, likely bleed-through from the reverse side of the page.



महिला सबलीकरण आणि मानवी हक्क

प्रा. अश्विनी रामचंद्र माळी

प्रा. रामेश्वरी गोपाळराव बन्तीसे
त्रिमुर्ती महिला महाविद्यालय, अजयनगर,
ता. नळीवाडी जि. मुद्रगाव

महिला सबलीकरण ही कायदात्मक संज्ञा आहे।
Icytdj.k çRe 3530 याची अंतर्गत संज्ञा
गेली 'सबलीकरण म्हणजे स्त्री नावाचा हा संज्ञा
आहे त्याला आपल्या जीवनात सर्व क्षेत्रात आणून
मुल श्रमता प्रत्यक्ष वापरता येतील असा सर्वोच्च विचार
करणे होय.'

समाजातील प्रत्येक व्यक्तीला मानव वा मानवी
जन्मापासूनच स्वाभाविकरूपे प्राप्त होणारे असे हे मानवी
हक्क होय. आणि हा हक्क मानवी जीवनाचा एक
अविभाज्य भाग आहे.

मानवी हक्काची संकल्पना पुढे प्रथम
गटसंघाच्या 1948 च्या मानवी हक्कांचा जाहीरनामा
उपयोगात आणली होती. भारतीय राज्यघटनेत मानवी
हक्कांची चार सूत्रे प्रतिपादन केली आहेत. त्या
त्याच, स्वातंत्र्य, समता, बहुता हे मानवी हक्कांचे
मिळालेले आहेत.

प्रस्तावना -

सबलीकरणाना विचार देऊन विज्ञान, तंत्रज्ञान
आयोग, पोषण, प्रशिक्षण, रोजगार, कौशल्यविकास
सुधारणा असा सर्व क्षेत्रात कार्यक्रम किंवा योजना
राबविणे महिलामाठी महत्त्वाचे आहे. प्रत्येक
पातळीवर समान दर्जाचा प्रश्न अत्यंत संवेदनशील रूढीने
घरतु ठामपणे सोडवता येता. सहिष्णुतेने विचार सोडवता
येवला असतात. पण ज्ञान, धर्म वरून ज्ञानाधिक
स्त्री-पुरुष विषमता समाजामध्ये पडविली जाते. या

सुधारणावादी विद्वान महिलांनी गोल्याची भूमिका कर
पाडली. कुटुंब व्यवस्थेचा कणा असलेल्या स्त्रीच्या
प्रथमता कुटुंबात समानतेची वागणूक मिळाली. सहिष्णु
समान अधिकार मिळाले. सहिष्णु, अज्ञा समाजवादी विद्वान
महिलांचे भूमिका होती. भारतीय राज्यघटनेची निर्मिती
करताना मूलभूत अधिकारात समानतेचा अधिकार प्रदान
केला. गटसंघात धर्म, वंश, जात, रिंग यांपैकी कोणत्याही
कारणावरून नागरिकांना प्रतिफल देईल असा प्रकार
भेदभाव करणार नाही, असे अधिकारन राज्यघटनेत
देण्यात आलेले आहे. त्यानुसार महिलांच्या हक्क
आणि अधिकारांची जाणीव समाज व्यवस्थेने देवली
सहिष्णु असे अभिप्रेत आहे. कामनवेल्थ ऑफ इंडिया
हे 1920 मध्ये एनी बेझंट यांनी मांडलेले विल
निश्चितच स्त्रियांच्या हक्क आणि अधिकारांचे पाठ
गवण करणारे होते. या विलानुसार व्यक्तीचे स्वातंत्र्य
आणि त्याचा समानतेचा अधिकार यांचा समावेश
करण्यात आलेला होता. लिंगभेदामुळे कोणत्याही
प्रकारची दुय्यम वागणूक दिली जाणार नाही असे
आग्रवामन यात होते. समानतेचा पुरस्कार या विलान
करण्यात आलेला होता. इ.स. 1939 मध्ये संयुक्त
गटसंघाने एका कायदा पास केला. या कायदानुसार
महिलांना आंतरराष्ट्रीय पातळीवर हक्क मिळालेत.
राजकीय, सामाजिक, सांस्कृतिक आणि आर्थिक वावतात
केल्या जाणाऱ्या भेदभावाला आवळ घमला. 19 व्या
शतकाच्या उत्तरार्धात महिला कल्याण आणि महिला
विकास सर्व अधिक भर दिला गेला. स्त्रियांना सामाजिक,
आर्थिक, राजकीय क्षेत्रांमध्ये समान न्याय कायद्याने
मिळालेला महिला मक्षमीकरणचा व्यापक कार्यक्रम
गटसंघाने हाती घेतला.

संदर्भसूची -

1. ज्ञानिवाद आणि वर्गवाद - नलिनी पंडित
2. महिला सबलीकरण स्वतंत्र व समस्या -
गोटे गव्हाणे शुभांगी
3. आधुनिक भारतातील सामाजिक समस्या-
डा प्रदीप आगरवाल
4. मानवी हक्क - प्रा. व्ही. ए. पाटील
5. परंपरा आणि परिवर्तन डा. एम. एस. गोसावी
प्रा. चौगुले

